

INSTALACE, POUŽITÍ, ÚDRŽBA**CE****CZ**Překlad původních
instrukcí (v italštině)

Před instalací, používáním a údržbou kotle si bezpodmínečně přečtěte tento návod.

Tento kotel je určen pouze pro výrobu teplé užitkové vody:

- Pro vytápění obytných, obchodních a průmyslových prostorů.
- Pro průmyslové použití.
- Pro nepřímou výrobu teplé sanitární vody.

Jakékoliv jiné použití je zakázáno.

Vážení zákazníci,
děkujeme, že jste si zvolili a zakoupili jeden z našich výrobků. Prosíme, abyste si tyto pokyny řádně prostudovali, a byli tak schopni provádět instalaci, obsluhu a údržbu výrobku předepsaným způsobem.



VAROVÁNÍ

Informace pro uživatele:

- Kotle musí být nainstalovány pověřenou společností, která splňuje požadavky stanovené platnými pravidly a pracuje v souladu s platnými předpisy a normami.
 - Každý, kdo se rozhodne instalaci pověřit nekvalifikované osoby, bude podroben správním sankcím.
 - Údržbu kotle smí provádět pouze kvalifikovaný personál, a to v souladu s požadavky stanovenými platnými právními předpisy.
-

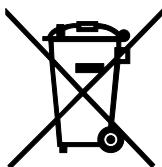

VAROVÁNÍ

Ve smyslu evropské směrnice 2012/19/EU o odpadních elektrických a elektronických zařízeních (OEEZ) přeškrtnutý symbol popelnice uvedený na kotli a na obalu oznamuje, že kotel v okamžiku jeho vyřazení z provozu musí být zlikvidován odděleně od jiných odpadů (viz *Vypnutí, demontáž a likvidace*).



Tímto Vás chceme informovat, že některé modely, verze a/nebo příslušenství týkající se výrobků v této příručce nemusí být ve všech zemích dostupné.

Je proto doporučeno kontaktovat výrobce nebo dodavatele, který vám poskytne nezbytné informace týkající se aktuální dostupnosti těchto modelů, verzí anebo příslušenství.

Výrobce si vyhrazuje právo na změny výrobku a/nebo jeho součástí, kdykoli je to nutné a bez předchozího upozornění. Tento návod k obsluze je k dispozici ve dvou jazycích, italském a českém, aniž by byla dotčena prevalence italského jazyka v případě rozdílů v překladu a/nebo sporu v textu.

Všeobecné informace pro instalatéry, údržbáře a uživatele

Tento návod k použití je nedílnou a důležitou součástí výrobku. Montážní firma musí tento návod předat uživateli, a ten jej řádně uschová pro potřeby další konzultace.

V případě dalšího prodeje nebo přepisu zařízení jiné osobě musí být předán i tento dokument.



VAROVÁNÍ

Tento kotel je určen pouze pro výrobu teplé užitkové vody:

- Pro vytápění obytných, obchodních a průmyslových prostorů.
- Pro průmyslové použití.
- Pro nepřímou výrobu teplé sanitární vody.

Jakékoliv jiné použití je zakázáno.



NEBEZPEČÍ

Tento kotel musí instalovat kvalifikovaný personál.

Instalace nekvalifikovaným personálem je zakázána.



NEBEZPEČÍ

Tento kotel musí být nainstalován v souladu s platnými technickými normami a legislativou týkajícími se plynových zařízení, zejména z hlediska ventilace prostor.

Instalace v rozporu s platnými technickými normami a legislativou je zakázána.



NEBEZPEČÍ

Tento kotel musí být nainstalován v souladu s pokyny výrobce uvedenými v tomto návodu: nesprávná instalace může způsobit zranění osob nebo zvířat a/nebo poškození majetku, za které výrobce nenese žádnou odpovědnost.



VAROVÁNÍ

Tento kotel musí být nainstalován v budově nebo na částečně chráněném místě.

Jako částečně chráněné místo se rozumí místo nevystavené přímo povětrnostním vlivům.

Instalace na místo, které není částečně chráněné, je zakázána.



NEBEZPEČÍ

Tento kotel musí být správně a bezpečně připojen k elektrickému zařízení v souladu s platnými technickými normami.

Připojení k elektrickému zařízení, které není bezpečné a správné, je zakázáno.

Připojení k elektrickému zařízení bez proudového chrániče pro jištění elektrického vedení kotle je zakázáno.

Připojení k elektrickému zařízení bez správného uzemnění je zakázáno.



VAROVÁNÍ

Kotel je dodáván s trojpólovým napájecím kabelem, který je již připojen k desce elektroniky a je vybaven ochranou proti vytržení.

Tento kotel musí být připojen k elektrické napájecí síti 230 V, jak je uvedeno na štítku umístěném na napájecím kabelu.



NEBEZPEČÍ

Pozorně si přečtete pokyny týkající se montáže systému nasávání vzduchu a odvodu spalin uvedené v příslušné části tohoto návodu.



NEBEZPEČÍ

Tento kotel musí být připojen k systému rozvodu plynu v souladu s platnými technickými normami.

Před instalací kotle zkontrolujte stav plynového zařízení.

Připojení k plynovému zařízení v rozporu s platnými technickými normami je zakázáno.

Pro připojení kotle k rozvodu plynu je nezbytné nainstalovat správně dimenzovanou těsnicí vložku z vhodného materiálu.

Pro závit přívodního potrubí plynu do kotle není vhodné použít konopí, teflonovou pásku nebo podobné těsnicí prostředky.

Po připojení kotle zkontrolujte těsnost připojení.

Pokud je v potrubí plyn, je zakázáno vyhledávat úniky plynu pomocí plamene, a je nutné používání vhodných produktů dostupných na trhu.



NEBEZPEČÍ

Pokud v případě plynových kotlů ucítíte plyn, proveďte následující kroky:

- Nepoužívejte elektrické a elektronické spínače ani žádné spotřebiče.
- Nezapalujte oheň a nekuřte.
- Uzavřete hlavní plynový ventil.
- Otevřete dveře a okna.
- Kontaktujte servisní centrum, kvalifikovaného instalatéra nebo dodavatele plynu.

Pro zjištění úniku plynu v žádném případě nepoužívejte otevřený oheň.

Kotel je konstrukčně určen pro země, které jsou vyznačeny na typovém štítku: instalace zařízení ve kterékoli jiné zemi může zapříčinit ohrožení lidí, zvířat a/nebo majetku.

Výrobce nenese žádnou smluvní ani mimosmluvní odpovědnost za nedodržení výše uvedených pokynů.

Před instalací kotle zkontrolujte, zda technické údaje odpovídají požadavkům pro jeho správné použití v systému.

Zkontrolujte, zda je kotel neporušený a zda nebyl během přepravy a manipulace poškozen. Neinstalujte zařízení, které je poškozené a/nebo vadné.

Poškození a/nebo zranění způsobená nesprávnou instalací nebo používáním a/nebo poškození a/nebo zranění v důsledku nedodržení pokynů výrobce zbavují výrobce veškeré smluvní a mimosmluvní odpovědnosti.

Nezakrývejte otvory pro sání vzduchu.

K zařízení je možno instalovat pouze originální příslušenství a volitelné sady (včetně elektrických).

Při rozbalování pamatujte, že je veškerý obalový materiál recyklovatelný. Je proto třeba, aby byl materiál dopraven na příslušné místo pro nakládání s odpady.

Po odstranění obalu se ujistěte se, že všechny prvky (klipy, plastové sáčky, pěnový polystyren atd) nezůstali v dosahu dětí, jelikož se jedná o potenciální zdroj nebezpečí.

V případě poruchy a/nebo nesprávné funkce kotel vypněte. Nepokoušejte se provádět opravy sami: kontaktujte kvalifikované odborníky.

Při všech opravách kotle musí být použity pouze originální díly.

Při nedodržení výše zmíněných pokynů může dojít k ohrožení bezpečnosti kotle, stejně jako k ohrožení lidí, zvířat a/nebo majetku.

Přístroj není určen k použití osobami (včetně dětí), jejichž fyzická, smyslová nebo mentální kapacita je snížena, nebo s nedostatkem zkušeností či znalostí, ledaže by byl poskytnut, prostřednictvím osoby odpovědné za jejich bezpečnost, dohled či instrukce, týkající se použití přístroje.

Děti musí být pod dozorem, aby bylo zajištěno, že si s přístrojem nebudou hrát.



NEBEZPEČÍ

Před spuštěním kotle a při každé nečinnosti kotle trvající několik dní zkontrolujte, zda je sifon plný vody. Pokud je sifon prázdný, naplňte jej nalitím vody do kotle skrz potrubí pro odvod spalin.



VAROVÁNÍ

Pravidelná údržba kotle musí být provedena v souladu s harmonogramem uvedeným v příslušné části této příručky. Díky vhodné údržbě je zajištěn efektivní provoz, ochrana prostředí a bezpečnost lidí, zvířat a okolních předmětů. Nesprávná a nepravidelná údržba může zapříčinit ohrožení lidí, zvířat a majetku.

Uživatelé je důrazně doporučeno, aby byl systém udržován a opraven kvalifikovaným personálem, který splňuje všechny požadavky platných právních předpisů, a je řádně vyškolený k provádění těchto operací.

V případě dlouhé prodlevy v provozu kotle jej odpojte od hlavního zdroje napájení a uzavřete plynový ventil.



VAROVÁNÍ

Funkce elektronické ochrany proti zamrznutí nebude funkční s odpojeným zařízením z elektrického napájení a s uzavřeným plynovým kohoutkem.

Pokud by hrozilo zamrznutí, použijte nemrznoucí prostředek: nedoporučuje se systém vyprazdňovat, mohlo by totiž dojít k poškození; použijte nemrznoucí prostředky vhodné pro multi-kovové topné systémy.



NEBEZPEČÍ

Poškození a/nebo zranění způsobená nesprávnou instalací a/nebo nesprávným použitím a/nebo neoprávněné úpravy kotle a/nebo nedodržení pokynů výrobce a/nebo daných norem/zákonů platných v zemi instalace, zbavují výrobce veškeré odpovědnosti.

1.	<i>Pokyny pro uživatele</i>	9
1.1	<i>Ovládací panel</i>	9
1.2	<i>Určení stavu kotle podle symbolů na displeji</i>	11
1.3	<i>Funkce kotle</i>	12
1.4	<i>Zablokování kotle</i>	15
1.5	<i>Údržba</i>	17
1.6	<i>Poznámky pro uživatele</i>	17
2.	<i>Technické vlastnosti a rozměry</i>	18
2.1	<i>Technické vlastnosti</i>	18
2.2	<i>Rozměry</i>	20
2.3	<i>Uspořádání kotle</i>	21
2.4	<i>Provozní hodnoty</i>	22
2.5	<i>Obecné vlastnosti</i>	22
2.6	<i>Údaje ERP a Labelling</i>	24
3.	<i>Pokyny pro instalatéra</i>	25
3.1	<i>Instalační normy</i>	25
3.2	<i>Výběr umístění kotle při instalaci</i>	25
3.3	<i>Umístění kotle</i>	25
3.4	<i>Instalace kotle</i>	27
3.5	<i>Ventilace místnosti kotle</i>	27
3.6	<i>Systém sání vzduchu a odtahu spalin</i>	28
3.7	<i>Kontrola účinnosti spalování</i>	36
3.8	<i>Připojení k rozvodu plynu</i>	37
3.9	<i>Hydraulické přípojky</i>	37
3.10	<i>Připojení k elektrické síti</i>	39
3.11	<i>Připojení k (volitelnému) pokojovému termostatu</i>	39
3.12	<i>Instalace pokojového čidla (volitelné příslušenství)</i>	39
3.13	<i>Instalace a použití dálkového ovládání (volitelné)</i>	40
3.14	<i>Volba provozního intervalu vytápění</i>	40
3.15	<i>Instalace (volitelné) externí sondy a funkce „klouzavé změny teploty“</i>	41
3.16	<i>Parametry TSP</i>	43
3.17	<i>Plnění systému</i>	47
3.18	<i>Naplnění sifonu</i>	47
3.19	<i>Spuštění kotle</i>	47
3.20	<i>Dostupná hlava</i>	48
3.21	<i>Elektrické schéma</i>	49
3.22	<i>Přizpůsobení jiným typům plynu</i>	51
3.23	<i>Nastavení plynového ventilu</i>	52
4.	<i>Zkouška kotle</i>	55
4.1	<i>Předběžná kontrola</i>	55
4.2	<i>Zapnutí a vypnutí</i>	55
5.	<i>Údržba</i>	56
5.1	<i>Harmonogram údržby</i>	56
5.2	<i>Analýza spalování</i>	57
5.3	<i>Mimořádná údržba</i>	57
6.	<i>Vypnutí, demontáž a likvidace</i>	58
7.	<i>Prolémy, příčiny a jejich odstranění</i>	59
7.1	<i>Řešení problémů</i>	59
8.	<i>Prohlášení o shodě</i>	62

Obr. 1 Ovládací panel	9
Obr. 2 Napouštěcí kohout.	16
Obr. 3 Rozměry	20
Obr. 4 Uspořádání kotle	21
Obr. 5 Papírová šablona.	26
Obr. 6 Instalace sady pro samostatná potrubí	29
Obr. 7 Instalace koaxiální sady.	29
Obr. 8 Příklady instalace.	30
Obr. 9 Instalace potrubí	30
Obr. 10 Instalace koncovek na stěnu	31
Obr. 11 Taška pro šikmé střechy	31
Obr. 12 Instalace střešního komínku	32
Obr. 13 Koaxiální potrubí typu C13 - C33.	34
Obr. 14 Velikosti koaxiálního potrubí typ C13 - C33.	34
Obr. 15 Zdvojená sada	35
Obr. 16 Rozměry pro dělené potrubí	35
Obr. 17 Pozice uzávěrů	36
Obr. 18 Pozice otvorů	36
Obr. 19 Připojení k rozvodu plynu	37
Obr. 20 Vypuštění kondenzátu	38
Obr. 21 Ekvitermní křivky	42
Obr. 22 Dostupná hlava	48
Obr. 23 Elektrické schéma KC	49
Obr. 24 Vyměňte plynovou membránu	51
Obr. 25 Nastavení plynového ventilu	52
Obr. 26 Nastavení offsetu tlaku	54

Tab. 1 Hodnoty pro nastavení KC 24 G	22
Tab. 2 Obecné specifikace	22
Tab. 3 Hodnoty spalování KC 24 G	23
Tab. 4 Doplnkové údaje	23
Tab. 5 Údaje ERP a Labelling	24
Tab. 6 Teplota zapalování hořáku	40
Tab. 7 Limity pro nastavení parametrů TSP a výchozí hodnoty podle typu kotle (TSP0) - I	43
Tab. 8 Limity pro nastavení parametrů TSP a výchozí hodnoty podle typu kotle (TSP0) - II	44
Tab. 9 Limity pro nastavení parametrů TSP a výchozí hodnoty podle typu kotle (TSP0) - III	45
Tab. 10 Limity pro nastavení parametrů TSP a výchozí hodnoty podle typu kotle (TSP0) - IV	46
Tab. 11 Průměr plynových membrán (mm)	51
Tab. 12 Hodnoty CO ₂ ve spalinách	52
Tab. 13 Hodnoty O ₂ ve spalinách	54

1. Pokyny pro uživatele

1.1 Ovládací panel

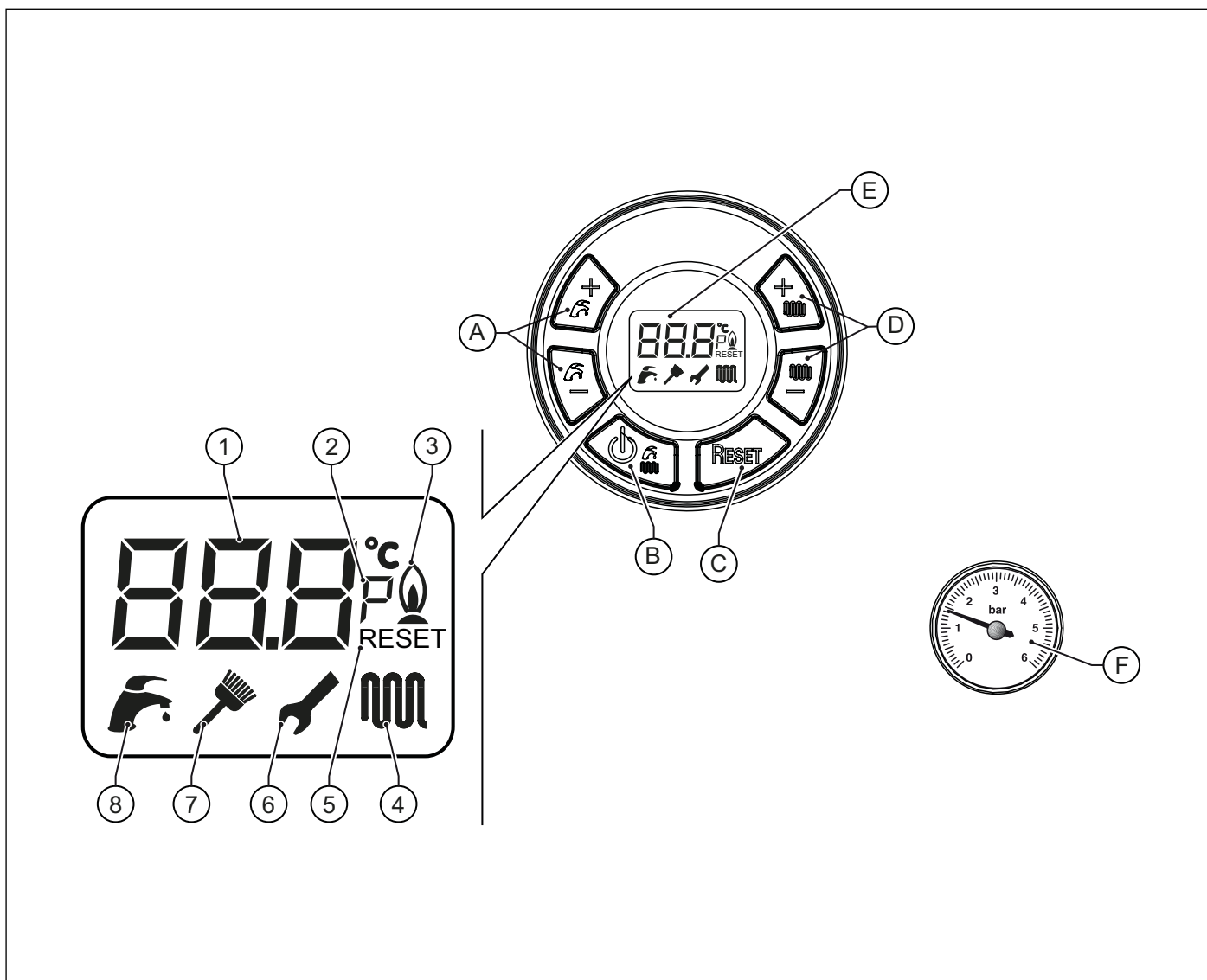

Obr. 1 Ovládací panel

- A. Nastavení TUV (+/- TUV).
- B. Volba funkčního stavu a potvrzení parametrů.
- C. Tlačítka pro reset poplachu a pro návrat na úvodní stranu volby parametrů (**RESET**).
- D. Nastavení teploty vody ÚT (+/- ÚT) a parametrů.
- E. LCD displej.
- F. Manometr pro měření tlaku vody v ohřivacím systému.

Ref.	Popis	Opatrně	Blikající
1	Alfanumerický indikátor	Teplota, hodnota, parametr a indikace chyb.	Nepoužívaný.
2	Zobrazení parametrů	Zobrazení „parametru“ v rámci nabídky parametrů.	Nepoužívaný.
3	Světelný indikátor plamene	Indikace hořícího plamene.	Nepoužívaný.
4	Symbol ústředního topení	Funkce vytápění aktivovaná.	Zobrazení nastavení teploty vytápění nebo probíhající funkce vytápění.
5	Indikátor RESET	Je možné provést reset kotle.	Nepoužívaný.
6	Symbol nastavení parametrů	Při editaci parametrů, symbol klíče zůstane svítit až do potvrzení nastaveného data.	Po úpravě je hodnota parametru potvrzena.
7	Indikátor funkce čištění kouřovodu (vyhrazeno instalatérovi)	Funkce kominíka probíhá.	Ukazuje aktivaci funkce čištění kouřovodu.
8	Symbol TUV	Funkce ohřevu užitkové vody aktivovaná.	Zobrazení nastavení teploty užitkové vody nebo probíhající funkce ohřevu užitkové vody.

1.2 Určení stavu kotle podle symbolů na displeji

1.2.1 Běžný provoz

Kotel v POHOTOVOSTNÍM režimu



Kotel v LETNÍM režimu
Žádná funkce není zapnuta
Zobrazena výstupní teplota



Kotel v ZIMNÍM režimu
Žádná funkce není zapnuta
Zobrazena výstupní teplota



Kotel v režimu POUZE OHŘEV VODY ÚSTŘEDNÍHO TOPENÍ
Žádná funkce není zapnuta
Zobrazena výstupní teplota



Kotel v LETNÍM režimu
Odběr TUV
Zobrazená teplota TUV



Kotel v ZIMNÍM režimu
Odběr TUV
Zobrazená teplota TUV



Kotel v ZIMNÍM režimu
Funkce ohřevu vody v ÚT je aktivní
Zobrazena výstupní teplota



Kotel v režimu POUZE OHŘEV VODY ÚSTŘEDNÍHO TOPENÍ
Funkce ohřevu vody v ÚT je aktivní
Zobrazena výstupní teplota



1.2.2 Porucha

Druh jakékoliv poruchy zjistíte v odstavci *Řešení problémů* na straně 59.

1.3 Funkce kotle

1.3.1 Zapnutí



NEBEZPEČÍ

Předpokládá se však, že instalaci kotle provedl kvalifikovaný instalatér, že byl již uveden do provozu a že je připraven pro správnou funkci.

- Otevřete plynový zavírací ventil.
- Spínač nainstalovaný mimo kotel přepněte do polohy ZAPNUTO.
- Displej LCD se zapne a zobrazí aktuální režim kotle (viz *Určení stavu kotle podle symbolů na displeji* na straně 11).
- Zvolte režim provozu kotle: OFF, LÉTO, ZIMA, POUZE VYTÁPĚNÍ (viz *Výběr režimu kotle* na straně 12).
- Nastavte požadovanou teplotu ÚT (viz *Funkce ohřevu vody v ÚT* na straně 12).
- Nastavte požadovanou teplotu TUV (viz *Funkce ohřevu TUV* na straně 13).
- Nastavte požadovanou teplotu v místnosti na pokojovém termostatu uvnitř domu (pokud je nainstalován).
- Pokud existuje pokojové čidlo nebo venkovní čidlo, nastavte požadovanou pokojovou teplotu.



VAROVÁNÍ

Pokud není kotel delší dobu používán, a obzvláště v případech kotlů na LPG, se můžete při zapínání setkat s problémy. Před zapnutím kotle zapněte nějaký jiný plynový spotřebič (například kuchyňský sporák).

I při tomto postupu však kotel může mít problémy se spuštěním nebo se může jednou či dvakrát vypnout. Pro obnovení chodu kotle stiskněte tlačítko "RESET".

1.3.2 Výběr režimu kotle

Pro volbu provozního režimu kotle stiskněte tlačítko **B** Volba provozního režimu.

Při každém stisknutí tlačítka se zaktivují tyto režimy v pořadí: "LÉTO", "ZIMA", "POUZE ÚT", "VYPNUTO".

Pracovní režim "LÉTO"

Pokud je zapnut režim „LÉTO“ je aktivní pouze funkce TUV.

Pracovní režim "ZIMA"

Pokud je zapnut režim "ZIMA", jsou aktivní obě funkce TUV a ÚT.

Režim "POUZE ÚT"

Pokud je zapnut režim "POUZE ÚT", je aktivní pouze ohřev vody ÚT.

Pracovní režim "VYPNUTO"

Pokud je kotel v režimu „VYPNUTO“, není aktivní žádná funkce.

1.3.3 Funkce ohřevu vody v ÚT

Teplotu vody pro topení nastavíte tlačítky +/- ÚT.

Rozsah nastavení teploty vytápění závisí na vybraném provozním režimu:

- standardní interval: od 20°C do 78°C (působením na tlačítko +/- VYTÁPĚNÍ);
- omezený rozsah: od 20°C do 45°C (působením na tlačítko +/- VYTÁPĚNÍ).

Volba intervalu provozu musí být provedena kvalifikovaným technikem či servisním střediskem (viz odst. *Volba provozního intervalu vytápění* na straně 40).

Během nastavování teploty začne na displeji blikat symbol  a zobrazí se aktuální nastavení ÚT.

Když vytápěcí zařízení požaduje teplo, na displeji bliká symbol vytápění  a je zobrazena okamžitá teplota vody vytápění na výstupu.

Čekací doba mezi jednotlivými zapalováními kotle, které slouží, k tomu, aby se zabránilo častému spínání a vypínání kotle při provozu vytápění, je od 0 do 30 minut (výchozí nastavení 4) a je možné jí změnit parametrem **P11**.

Pokud ale teplota vody v zařízení klesne pod určitou hodnotu, v rozmezí mezi 20°C a 78°C (výchozí nastavení 40°C standardní interval, 20°C omezený interval) s možností změny parametrem **P27**, čas čekání se vynuluje a kotel se znovu zapne.

Symbol hořáku ON symbol  se zobrazí během provozu hořáku.

1.3.4 Funkce ohřevu TUV

Funkce výroby teplé užitkové vody je zapnuta, když je kotel v provozním režimu „LÉTO“ a „ZIMA“.

Tato funkce má vždy přednost před funkcí vytápění.

Teplotu teplé vody zjistíte stlačením tlačítek **TUV +/-**.

Při nastavení teploty na displeji bliká symbol  a je zobrazená hodnota, kterou si přejete nastavit pro teplotu teplé užitkové vody. Rozmezí nastavení teploty teplé užitkové vody se pohybuje mezi +35 °C a +57 °C.



VAROVÁNÍ

Pravidelná údržba kotle musí být provedena v souladu s harmonogramem uvedeným v příslušné části této příručky. Tento limit je 10 litrů za minutu.

1.3.5 Ochrana proti zamrznutí

Kotel je vybaven ochranným systémem proti zamrznutí, které lze použít s následujícími funkcemi: VYPNUTO/LÉTO/ZIMA/POUZE ÚT.



NEBEZPEČÍ

Funkce zabráňující zamrznutí kotle chrání pouze kotel, nikoli celý systém.

Ústřední vytápěcí systém lze bezpečně zajistit proti zamrznutí pomocí příslušných nemrznoucích prostředků, které jsou vhodné pro multi-kovové systémy.



VAROVÁNÍ

Nepoužívejte nemrznoucí prostředky určené pro osobní vozidla a zkontrolujte účinnost prostředku v průběhu času.

Pokud není možné zapnout plynový hořák z důvodu nedostatku plynu, funkce ochrany proti mrazu je aktivována zároveň s přívodem do čerpadel.

1.3.5.1 Ochrana proti zamrznutí

Když čidlo teploty vody ÚT naměří +5 °C, kotel se sepne a zůstane na svém minimálním topném výkonu, dokud teplota vody ÚT nedosáhne +30 °C, nebo dokud neuplyne 15 minut.

Čerpadlo funguje i po vypnutí kotle.

1.3.5.2 Funkce ochrany proti mrazu na oběhu užitkové vody deskový výměník

Když čidlo TUV naměří teplotu +5°C, kotel se sepne a zůstane na svém minimálním topném výkonu, dokud teplota vody nedosáhne +10°C nebo dokud neuplyne 15 minut (spínací ventil se přepne do polohy TUV).

V průběhu činnosti ochrany proti zamrznutí TUV je teplota stále kontrolována průtokovou sondou a pokud dosáhne +60 °C, bude hořák vypnut.

Pokud je režim proti zamrznutí stále aktivován a teplota klesne pod +60 °C, je hořák opět zapálen.

Čerpadlo funguje i po vypnutí kotle.

1.3.5.3 Funkce ochrany proti mrazu pokojového čidla

Pokud pokojové čidlo (volitelné příslušenství, dodané výrobcem) naměří teplotu nižší než 5 °C, je vyslán požadavek vytápění s přímou kontrolou ze strany čidla.

Funkce vytápění se ukončí, když pokojová teplota naměřená čidlem dosáhne +6 °C.

1.3.6 Ochrana proti zadření

Pokud byl kotel odstaven a připojen na hlavní napájení, budou oběhové čerpadlo a odchylovací ventil krátce spuštěny každých 24 hodin, aby bylo zamezeno zablokování.

To samé se vztahuje k relé, které lze volně programovat, kdykoli je použito pro napájení recirkulačního čerpadla nebo odchylovacího ventilu.

1.3.7 Časovaná funkce doběhu čerpadla

Po každém požadavku na ústřední topení, TUV nebo ochranu proti zamrznutí, čerpadlo je i nadále napájeno po dobu 30 sekund. Je-li během tohoto období obdrženo požadavek na nové ústřední topení, TUV nebo ochranu proti zamrznutí, funkce post-cirkulace je zrušena, aby mohl být splněn tento požadavek.

1.3.8 Časovaná funkce post-větrání

Po každém požadavku na ústřední topení, TUV nebo ochranu proti zamrznutí, ventilátor je i nadále v provozu po dobu 10 sekund. Pokud je během tohoto období obdrženo nový operační požadavek, funkce post-větrání se zruší, aby byl splněn požadavek.

1.3.9 Funkce s pokojovým čidlem

Kotel může být připojený k čidlu, které měří pokojovou teplotu (volitelné příslušenství dodávané výrobcem).

Je-li známá pokojová teplota, kotel automaticky upravuje teplotu topné vody; zvyšuje ji, když pokojová teplota klesne a snižuje ji, když se pokojová teplota přiblíží k nastavené teplotě.

Teplota vody ÚT závisí na programu v mikroprocesoru na DPS kotle.

Při připojení venkovním čidlu tlačítka +/- **TOPENÍ** ztratí svou funkci pro nastavení teploty topné vody a stanou se tlačítka pro nastavení požadované pokojové teploty.

Při nastavení teploty na displeji bliká ikona °C a je zobrazena hodnota, kterou nastavujete.

Jakmile se uvolní tlačítko, ikona dále bliká po dobu cca 3 sekund, během nichž bliká i nastavená hodnota.

Po uplynutí této doby se hodnota uloží a displej se vrátí do svého normálního stavu.

Připojení pokojového čidla viz *Instalace pokojového čidla (volitelné příslušenství)* na straně 39.



VAROVÁNÍ

Používejte pouze originální pokojová čidla dodaná výrobcem.

Použití neoriginálních pokojových čidel, nedodaných od výrobce, může mít negativní vliv na provoz vlastního čidla a kotle.

1.3.10 Provoz s venkovním čidlem (volitelné příslušenství)

Kotel může být připojený k venkovnímu čidlu, které měří venkovní teplotu (volitelné příslušenství dodávané výrobcem).

Je-li známá vnější teplota, kotel automaticky upravuje teplotu topné vody; zvyšuje ji, když venkovní teplota klesne a sníží ji, když vnější teplota vzroste, čímž zlepšit komfort prostředí a umožní šetřit palivo. Maximální teploty standardního teplotního intervalu jsou v každém případě zachovány.

Tento pracovní režim kotle se nazývá „klouzavá změna teploty“.

Teplota vody ÚT závisí na programu v mikroprocesoru na DPS kotle.

Když je použita externí sonda, nebudou tlačítka +/- **ÚT** nadále sloužit k nastavení teploty vody v topení, ale pro nastavení žádané pokojové teploty, tedy její teoretické hodnoty.

Při nastavení teploty na displeji bliká symbol °C a je zobrazena hodnota, kterou nastavujete.

Pro dosažení optimální termoregulační charakteristiky je doporučené nastavení zhruba 20 °C.

Více informací o „klouzavé změně teploty“ najdete v odstavci *Instalace (volitelné) externí sondy a funkce „klouzavé změny teploty“* na straně 41.



VAROVÁNÍ

Musí být použity pouze originální externí teplotní sondy dodávané výrobcem.

Jsou-li použity neoriginální externí teplotní sondy, nemůže být zaručen správný chod kotle ani teplotní sondy.

1.3.11 Použití (volitelného) dálkového ovládání

Kotel lze také připojit k dálkovému ovládání (volitelné nepovinné příslušenství, dodáno výrobcem), které slouží pro nastavení některých parametrů kotle:

- volba stavu kotle.
- volba pokojové teploty.
- výběr teploty vody pro ÚT.
- volba teploty TUV.
- načasování systému ÚT.
- zobrazení diagnostiky kotle.
- reset kotle a další parametry.

Chcete-li připojit dálkové ovládání, viz *Instalace a použití dálkového ovládání (volitelné)* na straně 40.



VAROVÁNÍ

Použití neoriginálního dálkového ovládání, které nebylo dodáno výrobcem, může ohrozit funkci dálkového ovládání a kotle.

Selhání tlakového převodníku

1.4 Zablokování kotle

Když se projeví anomálie během činnosti, kotel se automaticky zablokuje.

Pro rozpoznání možných příčin poruchy viz *Řešení problémů* na straně 59.

V závislosti na typu zablokování, které bylo nalezeno, postupuje jak je popsáno níže.

1.4.1 Zablokování hořáku

Pokud dojde k vypnutí hořáku, protože není rozpoznán plamen, zobrazí se na displeji chybový kód **E01**.

V tomto případě postupujte následovně:

- ujistěte se, že plynový ventil je otevřený a že je plyn v síti tak, že zapnete například plynový sporák;
- po provedení kontroly paliva stiskněte tlačítko **Reset** a obnovte funkci hořáku: pokud se i po třech počátečních pokusech o zažehnutí plamene kotel vypne, požádejte Servisní centrum nebo kvalifikovaného odborníka o provedení údržby.



VAROVÁNÍ

Pokud se hořák často blokuje, jde o opakující se provozní závadu a je nutné se obrátit na kvalifikovaný servis nebo kvalifikovaného technika, aby byla provedena údržba.

1.4.2 Vypnutí kvůli přehřátí

Na displeji LCD se zobrazí chybný kód **E02** v případě přehřátí teploty průtoku vody. V tomto případě kontaktujte servisní středisko nebo kvalifikovaného technika, aby byla provedena údržba.

1.4.3 Zablokování pro nedostatek tahu (nefunguje odvod spalin)

Kotel je vybaven bezpečnostním zařízením, které dohlíží na odtah spalin.

Pokud dojde k poruše systému přívodu vzduchu/odtahu spalin, ovládací zařízení vypne kotel přerušením dodávek plynu do kotle a na displeji LCD se zobrazí kód:

V tomto případě kontaktujte servisní středisko nebo kvalifikovaného technika, aby byla provedena údržba.

1.4.4 Zablokování z důvodu nedostatečného tlaku

V případě zablokování vyvolaného snímačem tlaku vody se na displeji LCD zobrazí kód **E04**.

Oběhové čerpadlo je zadřeno. Obr. 2 Napouštěcí kohout).

Hodnota tlaku u studeného kotle musí být 1÷1,3 baru.

Úprava tlaku vody se provádí následovně:

- Otočte plnicím kohoutem proti směru hodinových ručiček a nechte vodu vtékat do kotle;
- Kohout nechejte otevřený, dokud na displeji není zobrazena hodnota 1÷1,3 bar;
- Kohout zavřete otočením po směru hodinových ručiček.

Pokud dochází k vypínání kotle často, znamená to, že došlo k poruše. Požádejte kvalifikovaný personál nebo pověřené Servisní centrum o provedení údržby.



NEBEZPEČÍ

Ujistěte se, že jste opatrně uzavřeli plnicí kohoutek po dokončení plnění.
Pokud tak neučiníte, může při zvýšení tlaku dojít k otevření pojistného ventilu a vypuštění vody.

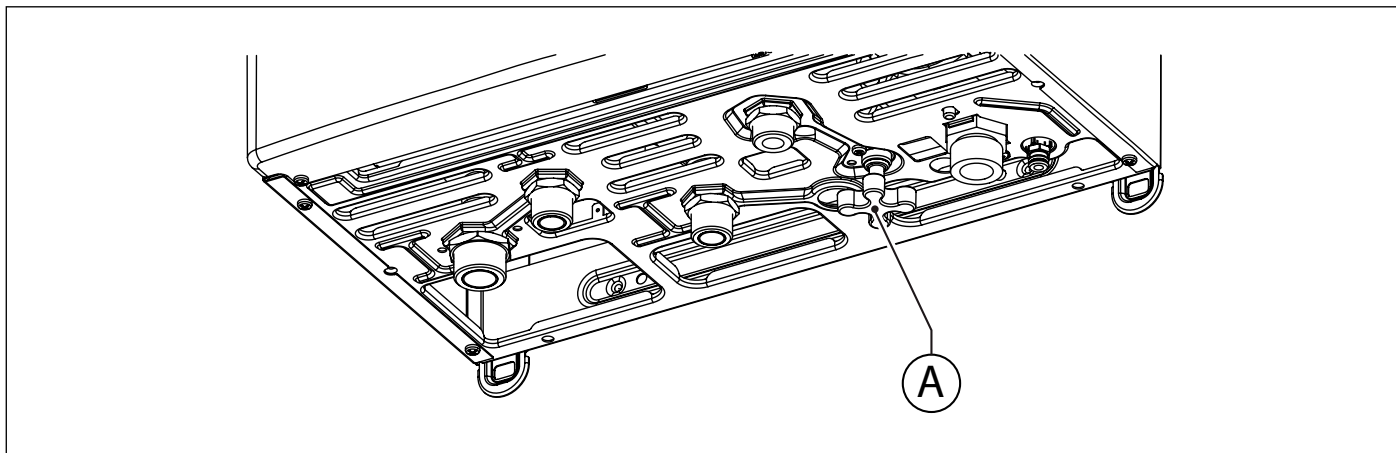

Obr. 2 Napouštěcí kohout

1.4.5 Poplach vyvolaný nesprávnou funkcí teplotní sondy

V případě vypnutí kvůli nesprávné funkci teplotní sondy se na displeji zobrazí následující chybové kódy:

- **E05** v tomto případě kotel nepracuje.
- **E06** v tomto případě funkce kotle pouze v režimu ÚT a ohřev TUV je vypnut.
- **E15** u sondy vratné vody; v tomto případě kotel pracuje normálně.
- **E23** pro venkovní čidlo; v tomto případě kotel funguje normálně. Provoz s vnějším čidlem je deaktivován.
- **E44** pro pokojové čidlo; v tomto případě kotel funguje normálně. Provoz s pokojovým čidlem je deaktivován.



VAROVÁNÍ

V každém případě kontaktujte Servisní centrum nebo kvalifikovaného odborníka a požádejte o provedení údržby.

1.4.6 Poplach vyvolaný nesprávnou funkcí (volitelného) dálkového ovladače

Kotel rozpozná, zda je nebo není použito volitelné dálkové ovládání.

Pokud kotel neobdrží informace z dálkového ovladače poté, co je ovladač připojen, pokouší se kotel obnovit spojení po dobu 60 sekund, poté se na displeji zobrazí chybový kód **E31**.

Kotel bude i nadále fungovat podle nastavení na dotykovém panelu a bude ignorovat signál z dálkového ovládání.



VAROVÁNÍ

Kontaktujte servisní středisko nebo kvalifikovaného technika, aby byla provedena údržba.

Na dálkovém ovládání lze zobrazit poruchy nebo vypnutí a s jeho pomocí lze také obnovit funkci kotle poté, co byl vypnut, a to maximálně 3 krát během 24 hodin.

Pokud je tento maximální počet pokusů proveden, zobrazí se na displeji chybový kód **E99**.

Pro reset chyby označené **E99** odpojte kotel od napájení a znovu jej připojte.

1.4.7 Zablkování pro nefunkčnost ventilátoru

Provoz ventilátoru je neustále monitorován a v případě poruchy se hořák vypne a na displeji začne blikat kód **E40**.

Tento stav trvá, dokud se ventilátor nevrátí do normálních provozních parametrů.

Pokud se kotel nevrátí do provozu a zůstane v tomto stavu, kontaktujte servisní středisko nebo kvalifikovaného technika, aby byla provedena údržba.

1.5 Údržba



VAROVÁNÍ

Pravidelná údržba kotle musí být provedena v souladu s harmonogramem uvedeným v příslušné části této příručky.

Díky vhodné údržbě je zajištěn efektivní provoz, ochrana prostředí a bezpečnost lidí, zvířat a okolních předmětů.

Údržbu kotle smí provádět pouze kvalifikovaný personál, a to v souladu s požadavky stanovenými platnými právními předpisy.

1.6 Poznámky pro uživatele



VAROVÁNÍ

Uživatel může provádět čištění pláště kotle pomocí produktů na čištění nábytku.

Nepoužívejte vodu.



VAROVÁNÍ

Uživatel smí mít přístup pouze k těm částem kotle, které jsou snadno dosažitelné bez použití technického zařízení nebo nástrojů. Uživatel není oprávněn k odstranění krytu kotle a k zásahu do jeho vnitřních součástí.

Nikdo, ani kvalifikovaný odborník, nemá povolení provádět na kotli jakékoli úpravy.

Výrobce nebude zodpovědný za žádná zranění způsobená lidem ani zvířatům, a ani za škody na majetku způsobené nedodržením výše uvedených pokynů.

2. Technické vlastnosti a rozměry

2.1 Technické vlastnosti

Tento kotel pracuje s kompletně vestavěným předem namíchaným plynovým hořákem, k dispozici v následujících verzích:

- **KC** kondenzační kotel s uzavřenou komorou a nuceným tahem pro výrobu teplé vody pro vytápění a okamžitou výrobu teplé užitkové vody;

Jsou dostupné následující výkonové rozsahy:

- **KC 24 G**: s tepelným výkonem 20,0 kW

Všechny modely jsou vybaveny elektronickým zapalováním a plamenoionizačním detektorem.

Kotle splňují příslušné požadavky předpisů platných v zemi určené pro jejich použití a označené na jejich typovém štítku.

Instalace v jakékoli jiné zemi může zapříčinit ohrožení lidí, zvířat a majetku.

Hlavní technické vlastnosti kotlů jsou uvedeny níže.

2.1.1 Konstrukční vlastnosti

- Ovládací panel s elektrickou ochranou IPX4D.
- Integrovaná bezpečnostní modulační elektronická deska.
- Elektronické zapalování se samostatným zapalovačem a plamenoionizačním detektorem.
- Hořák a směšovač z nerez oceli.
- Monotermický výměník s vysokou účinností z nerezové oceli.
- Modulovaný plynový ventil s dvojitým uzávěrem a konstantním poměrem vzduch/plyn.
- Modulační ventilátor spalování s elektronickou kontrolou správného fungování.
- Vysoko účinné čerpadlo vytápění s vestavěným odvodušněním.
- Snímač tlaku na minimum.
- Sonda teploty topné vody na výstupu.
- Teplotní sonda TUV.
- Koncový termostat.
- Termostat spalín na hlavici odtahu.
- Spínač tlaku vzduchu
- Výstup systému ÚT
- Expanzní nádoba 9 litrů.
- Systém napouštěcí kohoutek.
- Vypouštěcí kohout systému.
- Výměník tepla z nerezovou deskou pro TUV.
- Přepínací ventil se servopohonem.
- Spínač priority TUV.
- 10 litrů/min DHW zařízení k omezení průtoku.

2.1.2 Uživatelské rozhraní

- Rozhraní s LCD pro zobrazení a ovládání provozního režimu kotle: OFF, LÉTO, ZIMA nebo POUZE VYTÁPĚNÍ.
- Nastavení teploty vody vytápění: 20-78°C (standardní interval) nebo 20-45°C (omezený interval).
- Nastavení teploty užitkové vody: 35-57 °C.
- Měřič tlaku vody v systému.

2.1.3 Provozní vlastnosti

- Elektronická modulace plamene pro ÚT s časovaným náběhem (60 sekund, nastavitelný).
- Elektronické nastavení plamene v režimu ohřevu TUV.
- Funkce přednostního ohřevu TUV (priorita).
- Ochrana proti zamrznutí: ZAPNUTO 5 °C; VYPNUTO 30 °C nebo 15 minut od spuštění, pokud je teplota ÚT větší než 5 °C.
- Ochrana proti zamrznutí TUV (CTFS): ZAPNUTA při 5 °C; VYPNUTA při 10 °C nebo 15 minut po spuštění, pokud je teplota TUV vyšší než 5 °C.
- Časované čištění kouřovodu: 15 minut.
- Nastavení maximálního tepelného příkonu ÚT.
- Nastavení tepelného příkonu zapalování.
- Předvolba intervalu vytápění: standardní nebo omezený.
- Funkce šíření plamene během zapalování.
- Časování termostatu vytápění: 240 sekund, nastavitelných.
- Funkce post-cirkulace vytápění, ochrany proti mrazu a kominíka: 30 sekund, nastavitelných.
- Funkce doběhu čerpadla ohřevu teplé vody: 30 sekund.
- Funkce post-oběh teploty vytápění > 78°C: 30 sekund.
- Dovětrání po ukončení provozu: 10 sekund (nastavitelný).
- Funkce post-ventilace teploty vytápění > 95 °C.
- Ochrana proti vypnutí oběhového čerpadla a odchylovacího ventilu: zapnutí na 30 sekund každých 24 hodin nečinnosti.
- Funkce proti vodnímu kladivu: nastavitelná od 0 až 3 sekund pomocí parametru **P15**.
- Určeno pro připojení k pokojovému termostatu (volitelné příslušenství).
- Možnost ihned použít externí sondu (volitelná, dodávaná výrobcem).
- Připraveno pro provoz s pokojovým čidlem (volitelné příslušenství, dodané výrobcem).
- Možnost ihned použít dálkový ovladač OpenTherm (volitelný, dodávaný výrobcem).

2.2 Rozměry

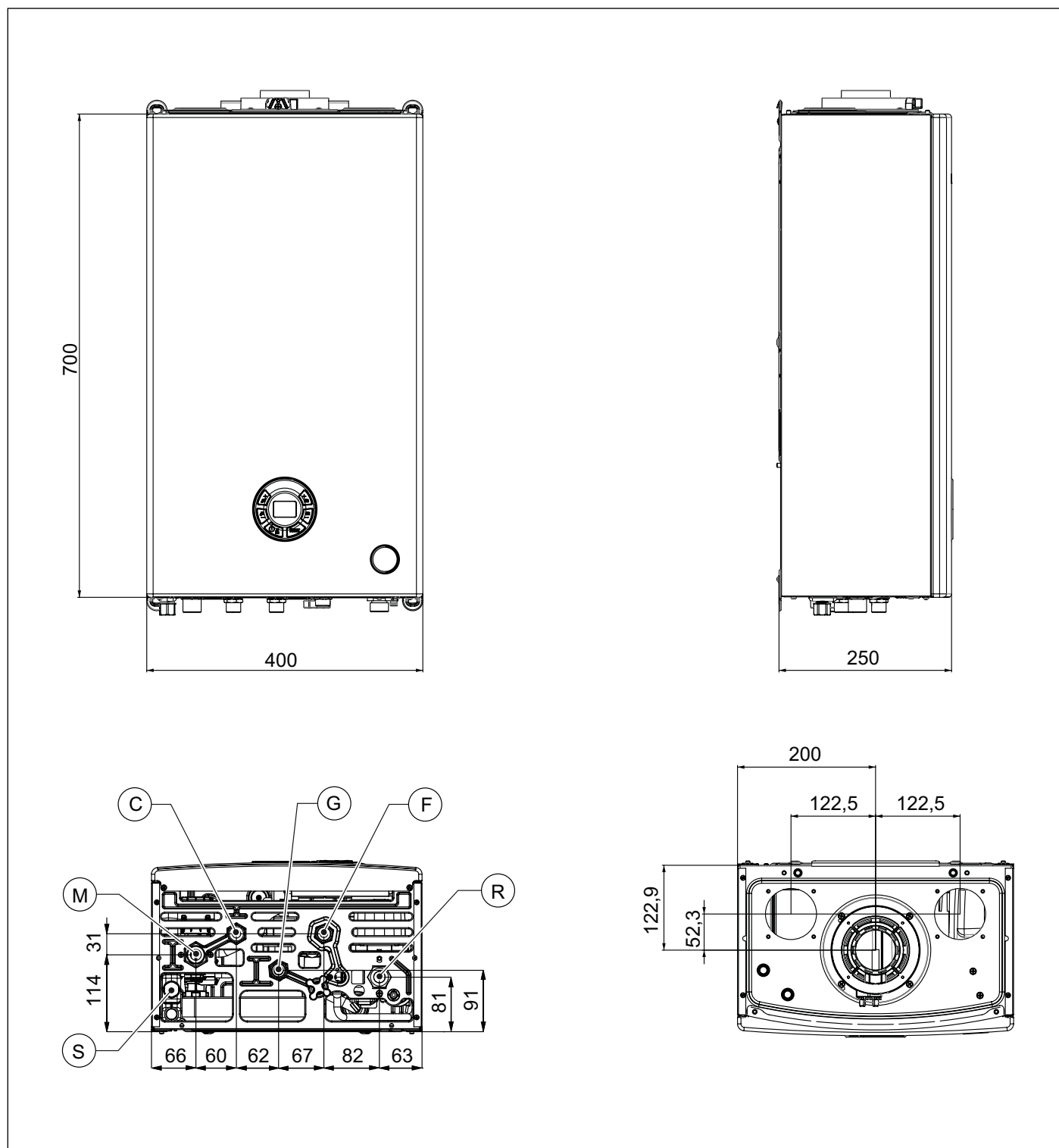

Obr. 3 Rozměry

- S Uzávěr kontroly sifonu
- M Výstup systému ÚT (3/4")
- C Výstup TUV (1/2")
- G Přívod plynu (1/2")
- F Přívod studené vody (1/2")
- R Vratné potrubí systému vytápění (3/4")

2.3 Uspořádání kotle

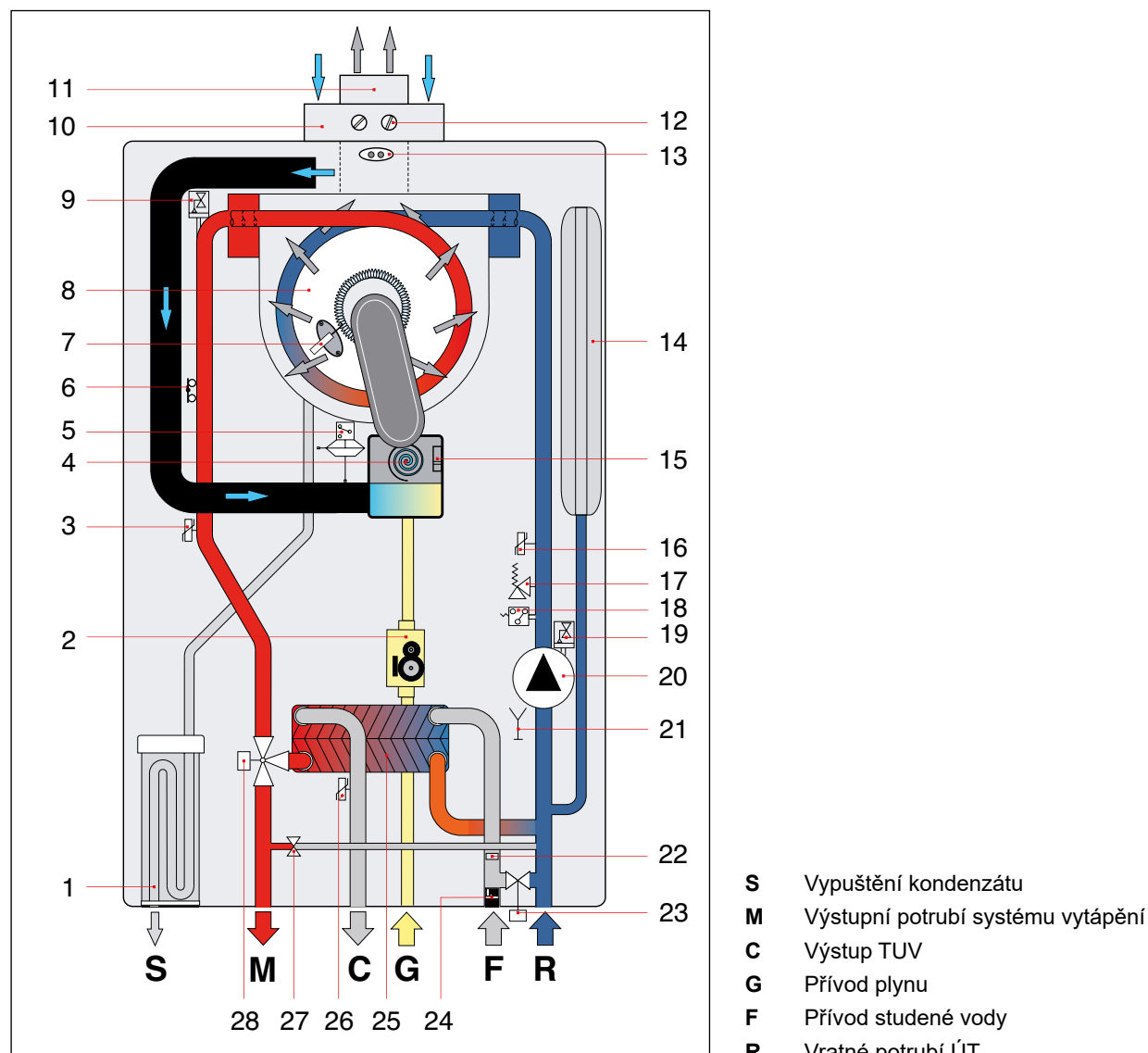

Obr. 4 Uspořádání kotle

- | | |
|--|--|
| 1. Sifon odvod kondenzátu | 15. Senzor ovládání ventilátoru |
| 2. Modulační plynový ventil | 16. Sonda teploty vody pro vratné potrubí ÚT |
| 3. Sonda průtoku vody ÚT | 17. Bezpečnostního ventilu 3 bary |
| 4. Modulační ventilátor | 18. Spínač tlaku vody |
| 5. Spínač tlaku vzduchu | 19. Odvzdušňovací zařízení |
| 6. Bezpečnostní termostat na ÚT průtoku | 20. Oběhové čerpadlo |
| 7. Zapalovací/detekční elektroda | 21. Vypouštěcí kohout |
| 8. Primární kondenzační výměník tepla | 22. Omezovač průtoku užitkové vody |
| 9. Odvzdušňovací zařízení | 23. Napouštěcí kohout |
| 10. Potrubí sání vzduchu | 24. Průtokový spínač studené vody s filtrem |
| 11. Potrubí na odťah spalin | 25. Sekundární deskový výměník tepla |
| 12. Odběr pro analýzu spalin | 26. Teplotní sonda TUV |
| 13. Termostat spalin na potrubí pro odvod spalin | 27. Automatický by-pass |
| 14. Expanzní nádoba | 28. 3 cestný ventil |

2.4 Provozní hodnoty

Hodnoty tlaku hořáku uvedené na následující straně je třeba po 3 minutách provozu kotle ověřit.

Kategorie plynu: I12H3P



VAROVÁNÍ

Kotel je vhodný pro použití hořlavých plynů skupiny H a/nebo skupiny E a směsí zemního plynu a vodíku do 20 % objemu.

Palivo	Tlak přívodu plynu [mbar]	Průměr klapky [mm]	Hodnota CO ₂ spalín Pmax ⁽¹⁾ [%]	Hodnota CO ₂ spalín Min. výkon [%]	Hodnota O ₂ Qmax ⁽¹⁾ [%]	Hodnota O ₂ Qmin [%]
Zemní plyn G20 (*)	20	5,3	9,0 ± 0,3	9,3 ± 0,3	4,9 ± 0,5	4,4 ± 0,5
Propan G31	37	4,3	10,0 ± 0,3	10,0 ± 0,3	5,7 ± 0,5	5,7 ± 0,5

Tab. 1 Hodnoty pro nastavení KC 24 G

(1) Maximální tepelný průtok užitkové vody

(*) Při použití směsí obsahujících až 20 % vodíku (H₂) pro kalibraci viz oddíl *Regulace plynového ventilu 20%H2NG rozvodné sítě* na straně 53

2.5 Obecné vlastnosti

Popis	um	KC 24 G
Jmenovitý tepelný výkon vytápění	kW	20,0
Minimální tepelný příkon	kW	5,0
Jmenovitý tepelný příkon ohřevu se směsí 20%H2NG (Qn _(20%H2))	kW	18,9
Minimální tepelný příkon směsí 20% H2NG	kW	4,7
Maximální tepelný výkon vytápění (80-60°C)	kW	19,4
Minimální tepelný výkon vytápění (80-60°C)	kW	4,8
Maximální tepelný výkon vytápění (50-30°C)	kW	21,2
Minimální tepelný výkon vytápění (50-30°C)	kW	5,4
Minimální tlak systému ÚT	bar	0,5
Maximální tlak systému ÚT	bar	3,0
Maximální tepelný průtok užitkové vody	kW	24,0
Minimální tepelný průtok užitkové vody	kW	5,0
Maximální tepelný příkon užitkové vody	kW	23,3
Minimální tepelný příkon užitkové vody	kW	4,7
Jmenovitý tepelný příkon TUV se směsí 20% H2NG (Qn _{W(20%H2)})	kW	22,7
Minimální průtok TUV se směsí 20% H2NG	kW	4,7
Minimální tlak TUV	bar	0,5
Maximální tlak TUV	bar	6,0
Specifický průtok TUV (Δt=30K)	l/min	12,0
Elektrické napájení - Napětí/Frekvence	V - Hz	230 -50
Pojistka síťového napájení	A	3,15
Maximální spotřeba energie	W	107
Absorpce čerpadla	W	46
Elektrické krytí	IP	X4D
Čistá hmotnost	kg	27,5
Spotřeba metanu při maximálním průtoku při vytáp. (Hodnota se vztahuje na 15°C - 1013 mbar)	cu. m/h	2,12
Spotřeba propanu při maximálním výkonu ÚT	kg/h	1,55
Maximální pracovní teplota ÚT	°C	83
Maximální pracovní teplota TUV	°C	62
Celková kapacita expanzní nádoby	l	9
Maximální doporučený výkon systému (maximální teplota vody 83 °C, tlak expanzní nádoby 1 bar)	l	100

Tab. 2 Obecné specifikace

Popis	um	Max. výkon	Min. výkon	30% zátěž
Ztráty na plášti s hořákem v provozu	%	0,16	1,65	-
Ztráty na plášti s vypnutým hořákem	%		0,38	
Tepelná ztráta kouřovodu se zapnutým hořákem	%	2,79	2,10	-
Hmotnostní kapacita kouřovodu	g/s	11,0	2,2	-
Teplota spalin – teplota vzduchu	°C	73,3	58,1	-
Užitková tepelná účinnost (80-60°C)	%	97,1	96,3	-
Užitková tepelná účinnost (50-30°C)	%	106,1	107,1	-
Tepelná účinnost při 30% zatížení	%	-	-	108,1
Třída emisí NOx	-		6	

Tab. 3 Hodnoty spalování KC 24 G

Doplňkové údaje (EN 15502-1)	um	Hodnota
Maximální pracovní teplota spalin	°C	110
Maximální teplota spalin při přehřátí	°C	120
Typy instalace: C63 - Maximální teplota nasávaného vzduchu	°C	40
Typy instalace: C63 - Maximální recirkulace spalin u koncovky	%	10

Tab. 4 Doplnkové údaje

2.6 Údaje ERP a Labelling

Model: TENERIFE			KC 24 G
Kondenzační kotel			ano
Nízkoteplotní (**) kotel			ano
Kotel typu B ₁			ne
Kogenerační ohřívač pro vytápění vnitřních prostorů			ne
Kombinovaný ohřívač			ano
Třída sezonní energetické účinnosti vytápění			A
Třída energetické účinnosti ohřevu vody			A
Deklarovaný zátěžový profil			XL
Položka	Označení	Hodnota	Jednotka
Jmenovitý tepelný výkon	P_{rated}	kW	19
Užitečný tepelný výkon: Při jmenovitém tepelném výkonu a ve vysokoteplotním režimu (*)	P_4	kW	19,4
Užitečný tepelný výkon: Při 30 % jmenovitého tepelného výkonu a v nízkoteplotním režimu (**)	P_1	kW	6,5
Sezonní energetická účinnost vytápění	η_s	%	92
Užitečná účinnost: Při jmenovitém tepelném výkonu a ve vysokoteplotním režimu (*)	η_4	%	87,4
Užitečná účinnost: Při 30 % jmenovitého tepelného výkonu a v nízkoteplotním režimu (**)	η_1	%	97,3
Spotřeba pomocné elektrické energie: Při plném zatížení	e_{lmax}	kW	0,036
Spotřeba pomocné elektrické energie: Při částečném zatížení	e_{lmin}	kW	0,013
Spotřeba pomocné elektrické energie: V pohotovostním režimu	P_{SB}	kW	0,003
Tepelná ztráta v pohotovostním režimu	P_{stby}	kW	0,076
Spotřeba elektrické energie zapalovacího hořáku	P_{ign}	kW	0,000
Roční spotřeba energie	Q_{HE}	GJ	61
Emise oxidů dusíku	NO_x	mg/kWh	39
Hladina akustického výkonu ve vnitřním prostoru	L_{WA}	dBA	51
Energetická účinnost ohřevu vody	η_{wh}	%	84
Denní spotřeba elektrické energie	Q_{elec}	kWh	0,138
Roční spotřeba elektrické energie	AEC	kWh	30
Denní spotřeba paliva	Q_{fuel}	kWh	22,314
Roční spotřeba paliva	AFC	GJ	17
Kontaktní údaje: FONDITAL S.p.A. - Via Cerreto, 40 I-25079 VOBARNO (Brescia) Italia - Itálie			
(*) Vysokoteplotním režimem se u kondenzačních kotlů rozumí návratová teplota 60 °C na vstupu do ohřívače a vstupní teplota 80 °C na výstupu z ohřívače.			
(**) Nízkou teplotou se u kondenzačních kotlů rozumí návratová teplota 30 °C, u nízkoteplotních kotlů 37 °C a u ostatních ohřívačů 50 °C (na vstupu do ohřívače).			

Tab. 5 Údaje ERP a Labelling

3. Pokyny pro instalatéra

3.1 Instalační normy

Tento kotel musí být nainstalován v souladu s právními předpisy a normami platnými v zemi instalace, které jsou popsány v tomto manuálu.

Informace o kategorii plynu a technické specifikace naleznete v provozních údajích a obecných vlastnostech uvedených na předcházejících stránkách.



NEBEZPEČÍ

Příslušenství a náhradní díly pro instalaci a údržbu musí být dodány výrobcem.

Pokud by byly použity neoriginální náhradní díly a příslušenství, nemůže být zaručen správný chod kotle.

3.1.1 Balení

Kotel je dodáván v pevné lepenkové krabici.

Vyjměte kotel z krabice a zkontrolujte, zda je neporušen.

Obal je určen k recyklaci. Likvidace musí být provedena prostřednictvím odpovídajících sběrných míst.

Nenechávejte obaly v dosahu dětí, protože obaly mohou být zdrojem nebezpečí.

Výrobce nebude zodpovědný za žádná zranění způsobená lidem ani zvířatům, a ani za škody na majetku způsobené nedodržením výše uvedených pokynů.

Součástí balení je jeden plastový sáček obsahující:

- » Tento návod na instalaci, použití a údržbu kotle;
- » šablonu pro připevnění kotle ke zdi (viz Obr. N Papírová šablona);
- » dva kusy šroubů a hmoždinek pro připevnění ke zdi;
- » držák na zeď:

3.2 Výběr umístění kotle při instalaci

Při výběru místa instalace kotle:

- údaje obsažené v této odstavci *Systém sání vzduchu a odtahu spalin* na straně 28 a v jeho částech.
- ujistěte se, že je zeď dostatečně pevná, vyhněte se nestabilním stěnám.
- nepřipevňujte kotel nad domácí spotřebiče, které by mohly ohrozit jeho správný chod (např. vařiče, které vytváří páru a mastnotu, pračky atd.).
- neinstalujte v korozivních nebo velmi prašných prostředích, jako jsou kadeřnické salóny, prádelny atd, ve kterých může být životnost komponentů kotle značně snížena.
- aby jste ochránili výměník tepla, neinstalujte koncovku na sací vzduch v místnostech s korozivní atmosférou nebo ve velmi prašném prostředí.

3.3 Umístění kotle

Každý kotel je dodáván v balení spolu s papírovou šablonu (viz Obr. 5 Papírová šablona).

Tato šablona zajistí správné rozmístění veškerého potrubí pro připojení k ÚT, k rozvodu TUV, rozvodu plynu a k potrubí pro sání vzduchu/odtah spalin ještě před zapojením vodního systému a před instalací kotle.

Tato šablona je vyrobena z tvrdého papíru a bude s použitím vodní váhy připevněna ke zdi, na kterou má být kotel připevněn.

Poskytuje veškeré potřebné informace pro vyvrtání otvorů k upevnění kotle ke stěně, kotel je připevněn ke zdi pomocí dvou šroubů a hmoždinek.

Spodní část šablony ukazuje oblasti, které mají být označeny pro umístění spojek k přívodnímu plynovému potrubí, vodovodnímu potrubí, potrubí pro TUV, ÚT a vratnému potrubí.

Horní část šablony ukazuje oblasti, které mají být označeny pro umístění přívodu vzduchu a potrubí pro odtah spalin.

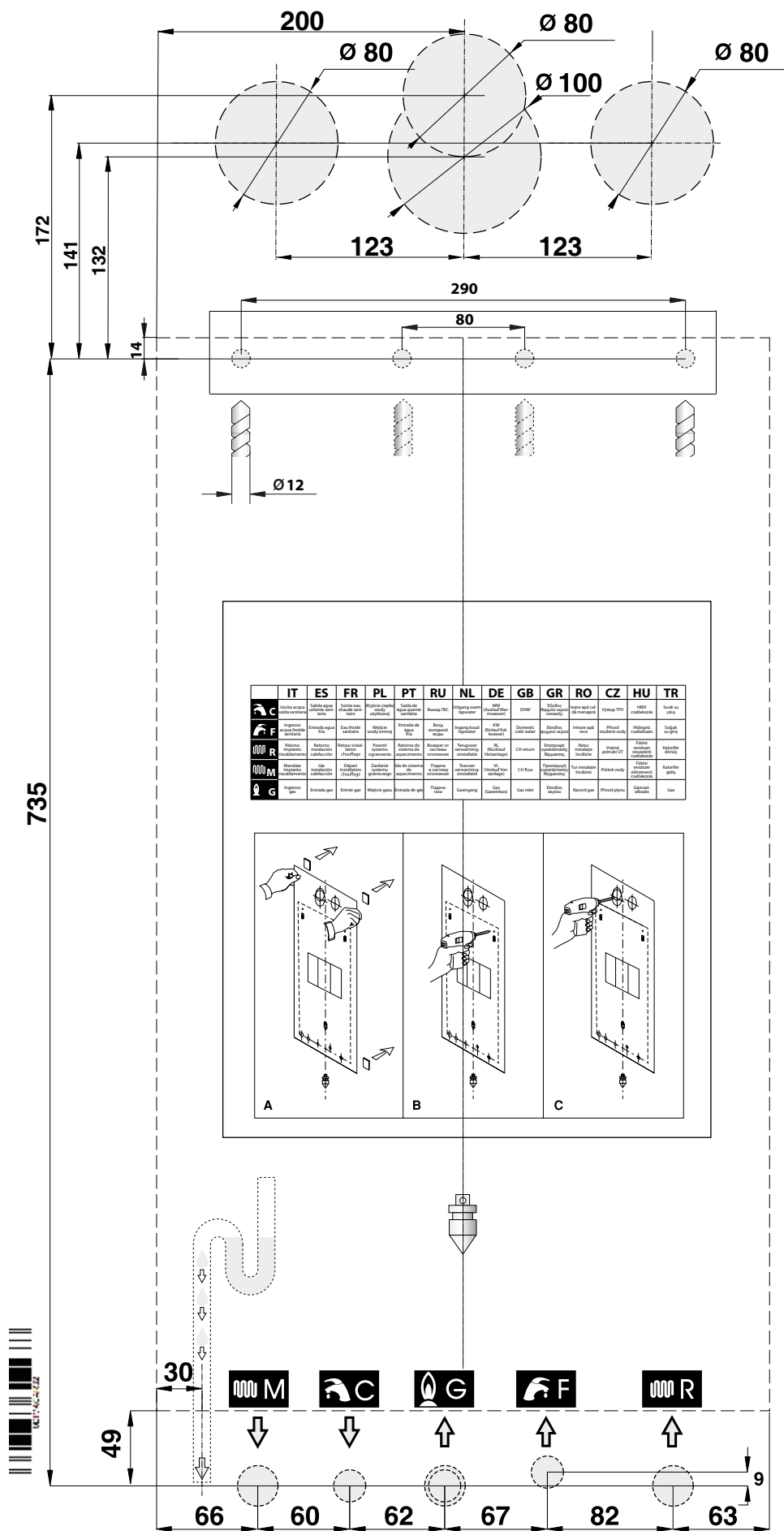

Obr. 5 Papírová šablona

3.4 Instalace kotle



NEBEZPEČÍ

Před připojením kotle k potrubí ÚT a TUV toto potrubí řádně pročistěte.

Před uvedením NOVÉHO systému do provozu odstraňte jakýkoli kovový odpad vzniklý při výrobě a svařování, odstraňte případná zbytková maziva, která by mohla ohrozit funkci kotle, pokud by pronikla dovnitř.

Před uvedením UPRAVENÉHO systému do provozu (kde byly přidány radiátory, byl vyměněn kotel atd.) jej řádně pročistěte a odstraňte nanesené nečistoty.

K čištění používejte běžně dostupné prostředky, které neobsahují kyseliny.

Nepoužívejte rozpouštědla, protože by mohlo dojít k poškození součástí systému.

Do každého topného systému (nového nebo rekonstruovaného), přidejte do vody ve vhodném poměru příslušné inhibitory koroze pro multi-kovové systémy, které vytvářejí ochranný film na vnitřním povrchu.

Výrobce nebude zodpovědný za žádná zranění způsobená lidem ani zvířatům, a ani za škody na majetku způsobené nedodržením výše uvedených pokynů.



NEBEZPEČÍ

Pro všechny typologie zařízení je nutné nainstalovat na vstup a na vratnou větev filtr, který lze kontrolovat (typu Y) s hustotou mřížky \varnothing 0,4 mm.

Při instalaci kotle postupujte takto:

- Připevněte šablonu ke zdi.
- Zkontrolujte, zda je po pravé i levé straně ponechán dostatečný prostor (1 cm), aby bylo možné sejmut kryt.
- Vyvrtejte do zdi dva 12 mm otvory a vložte do nich hmoždinky, do kterých následně vložíte šrouby dodané s kotlem a utáhněte.
- V případě potřeby vyvrtejte ve zdi otvory pro protažení potrubí přívodu vzduchu a/nebo odtahu spalin;
- S odkazem na spodní část šablony, umístěte spoje pro připojení:
 - » přívodního potrubí na plyn **G**;
 - » přívodního potrubí studené vody **F**;
 - » výstupu teplé vody **C**;
 - » výstupu vytápění **M**;
 - » návratu vytápění **R**.
- Připravte připojení na odvod kondenzátu a odvod pro bezpečnostní ventil 3 bar.
- Zavěste kotel na předem upevněné šrouby.
- Připojte kotel k přívodnímu potrubí (viz *Hydraulické přípojky* na straně 37).
- Připojte kotel k systému odvodu bezpečnostního ventilu 3 bary.
- Připojte kotel k potrubí systému odvodu kondenzátu.
- Připojte kotel k přívodu vzduchu a odtahu spalin (viz *Systém sání vzduchu a odtahu spalin* na straně 28).
- Připojte zdroj napájení, pokojový termostat (pokud je k dispozici) a další dostupné příslušenství (viz následující části).

3.5 Ventilace místnosti kotle

Kotel je vybaven uzavřenou spalovací komorou. Spalovací vzduch není čerpán přímo z kotelny, a proto není třeba dodržovat žádné předpisy pro vlastnosti kotelny nebo její možnosti ventilace a větracích otvorů.



NEBEZPEČÍ

kotel musí být nainstalován v místnosti, která je v souladu s právními předpisy a normami platnými v zemi instalace; tyto předpisy a normy musí být zohledněny v plném rozsahu jejich znění, nikoli pouze v rozsahu této příručky.

3.6 Systém sání vzduchu a odtahu spalin

Vypouštění spalin do ovzduší a systémy pro sání vzduchu/odtah spalin musí podléhat platným právním nařízením a normám v zemi instalace, které jsou popsány v tomto návodu.



NEBEZPEČÍ

Pro sání vzduchu/odvod spalin musí být použité originální potrubí a zvláštní systémy pro kondenzační kotle dodané výrobcem, které jsou odolné vůči kyselosti kondenzátu.



NEBEZPEČÍ

V případě průchodů samostatných nebo koaxiálních potrubí pro nasávání vzduchu nebo odvod spalin skrz stěny vždy utěsněte prostory mezi potrubím a stěnou.

Pokud jsou stěny z hořlavého materiálu, okolo potrubí pro odvod spalin zásadně nainstalujte nehořlavý izolační materiál.



NEBEZPEČÍ

U kotlů se samostatným potrubím pro nasávání vzduchu a odvod spalin v případě průchodu hořlavým stropem okolo potrubí pro odvod spalin zásadně nainstalujte nehořlavý izolační materiál.



NEBEZPEČÍ

Kotel je vybaven bezpečnostním zařízením, které dohlíží na odtah spalin.

Je přísně zakázáno zasahovat do bezpečnostního zařízení a/nebo jej vypínat.

Pokud dojde k poruše systému přívodu vzduchu/odtahu spalin, zařízení vypne kotel přerušením dodávky plynu do kotle a na displeji LCD se zobrazí kód E03.

V tomto případě je nutné, aby bezpečnostní zařízení, kotel a přívod vzduchu/odtah spalin byli zkontrolováni servisním střediskem nebo kvalifikovaným servisním technikem.

V případě opakovaných přerušení, je nutné, aby bezpečnostní zařízení, kotel a přívod vzduchu/odtah spalin byli zkontrolováni servisním střediskem nebo kvalifikovaným servisním technikem.

Po každé operaci na bezpečnostním zařízení nebo na systému sání vzduchu/odtahu spalin plynů, je třeba provést funkční zkoušku kotle.

V případě, že je třeba nahradit bezpečnostního zařízení, použijte pouze originální náhradní díly dodávané výrobcem.

Obnovení kontrolního zařízení odvádění produktů spalování probíhá výhradně stisknutím tlačítka „Reset“.

3.6.1 Instalace základní sady

Viz Obr. 6 Instalace sady pro samostatná potrubí a Obr. 7 Instalace koaxiální sady.



NEBEZPEČÍ

Skrze žádné z těsnění nesmí unikat zplodiny vznikající hořením.

Sada pro samostatná potrubí (volitelné příslušenství)

Očistěte vršek kotle od prachu a jiných zbytků vzniklých v důsledku zednických prací.

Upevněte lepicí těsnění pod přířubovou přípojku pro odvod spalin (A). Těsnění musí správně přilnout po celé ploše.

Upevněte přířubovou přípojku odvodu spalin (A) k horní části kotle k příslušnému otvoru pomocí přiložených šroubů. Těsnění musí správně přilnout k ploše horní části.

Odstraňte jeden ze dvou uzávěrů spalin (C) ze střechy kotle a odstraňte případné zbytky těsnění.

Upevněte lepicí těsnění pod přířubovou přípojku pro nasávání vzduchu (B). Těsnění musí správně přilnout po celé ploše.

Upevněte přířubovou přípojku pro nasávání vzduchu (B) k horní části kotle k příslušnému otvoru pomocí přiložených šroubů. Těsnění musí správně přilnout k ploše horní části.

Koaxiální sada (volitelné příslušenství)

Očistěte vršek kotle od prachu a jiných zbytků vzniklých v důsledku zednických prací.

Upevněte lepicí těsnění pod koaxiální přířubovou přípojku (D). Těsnění musí správně přilnout po celé ploše.

Upevněte koaxiální přířubovou přípojku (D) k příslušnému otvoru na horní části kotle pomocí přiložených šroubů. Těsnění musí správně přilnout k ploše horní části.

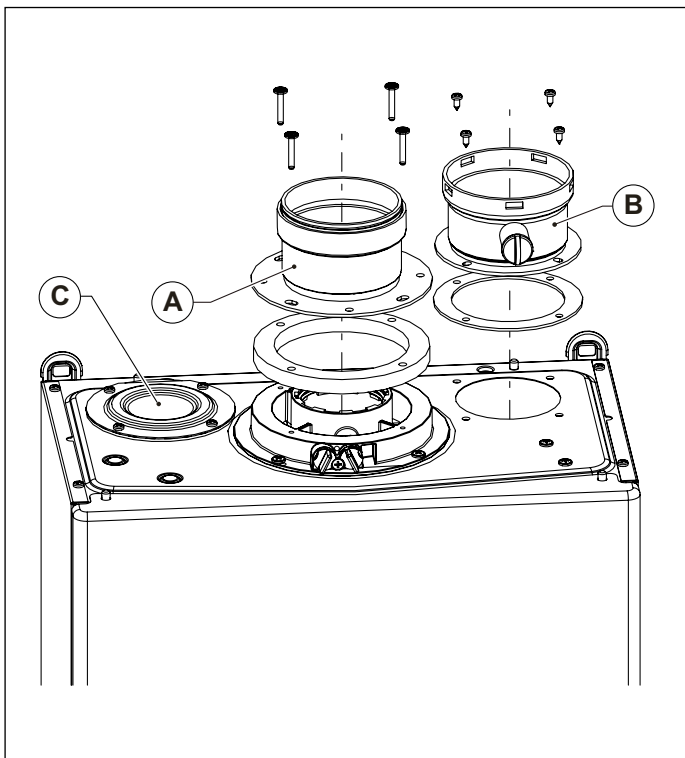

Obr. 6 Instalace sady pro samostatná potrubí

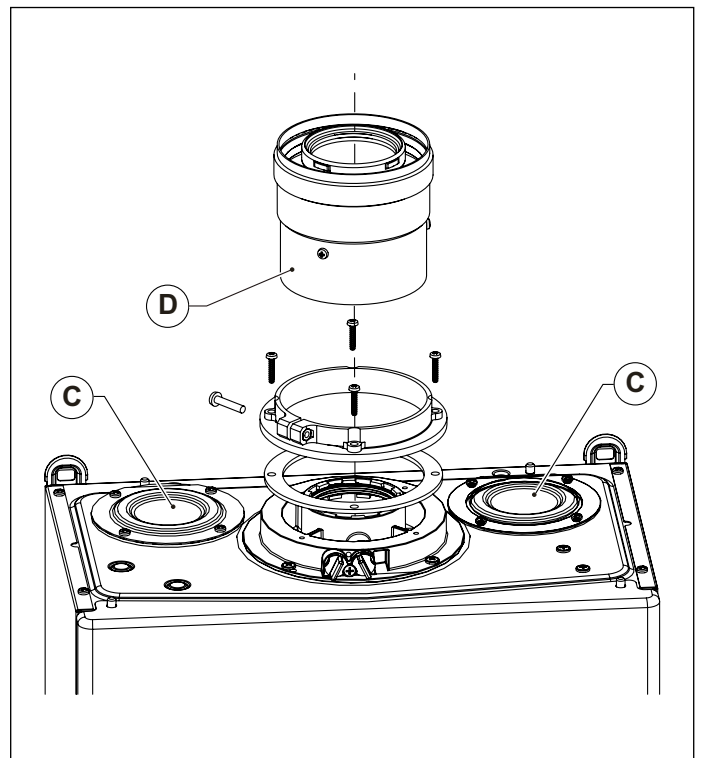

Obr. 7 Instalace koaxiální sady

3.6.2 Instalace potrubí a koncovek



NEBEZPEČÍ

Potrubí odvodu musí být nainstalované se spádem směrem do kotle, aby se zajistil zpětný tok kondenzátu směrem do spalovací komory, která je konstrukčně vhodná pro shromažďování a vypouštění kondenzátu.

V případě, že to není možné, je třeba nainstalovat v místě, kde se kondenzát hromadí, takový systém, který je schopný shromažďovat a odvádět kondenzát do odvodního potrubí.

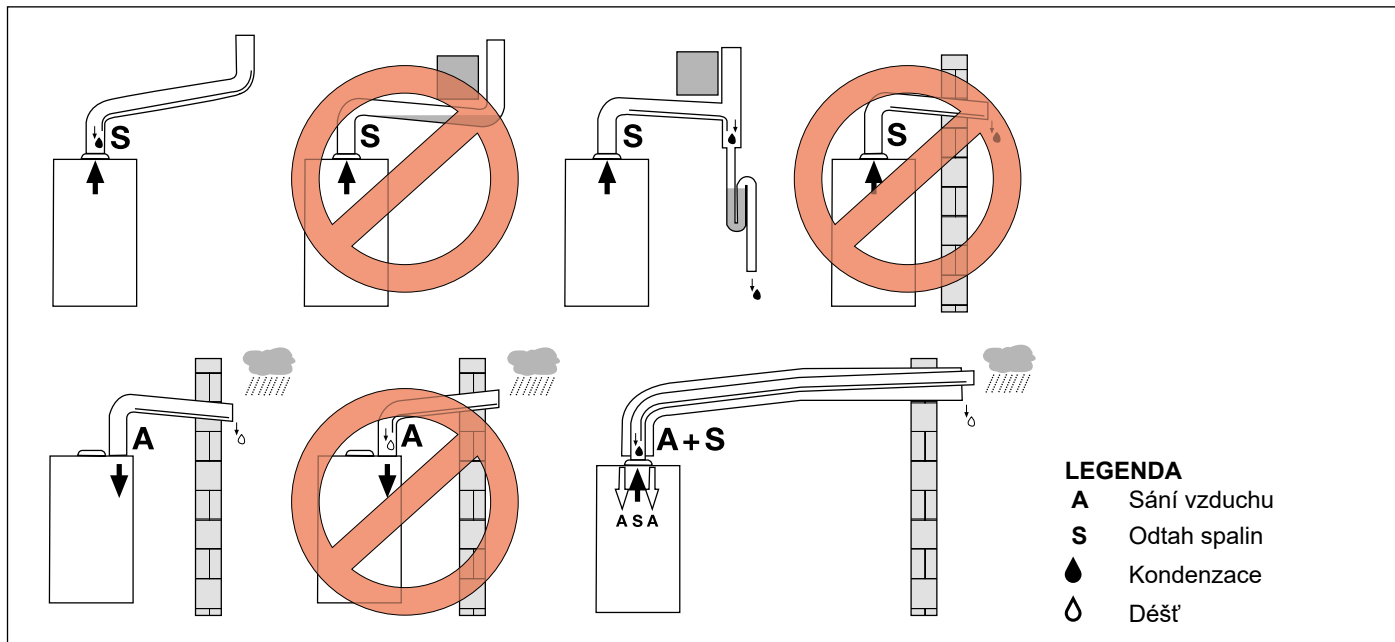

Obr. 8 Příklady instalace

Při instalaci potrubí, kolen, koncovek a jiného příslušenství nasávání vzduchu a odvodu spalin postupujte následovně (viz Obr. 9 Instalace potrubí):

- Očistěte plochy a těsnění dílů od případného prachu a jiných nečistot.
- Na těsnění naneste tenkou vrstvu maziva.
- Mírným pootáčením propojte díly, které zatlačte až na doraz do vnější části.



NEBEZPEČÍ

Skrze žádné z těsnění nesmí unikat zplodiny vznikající hořením.

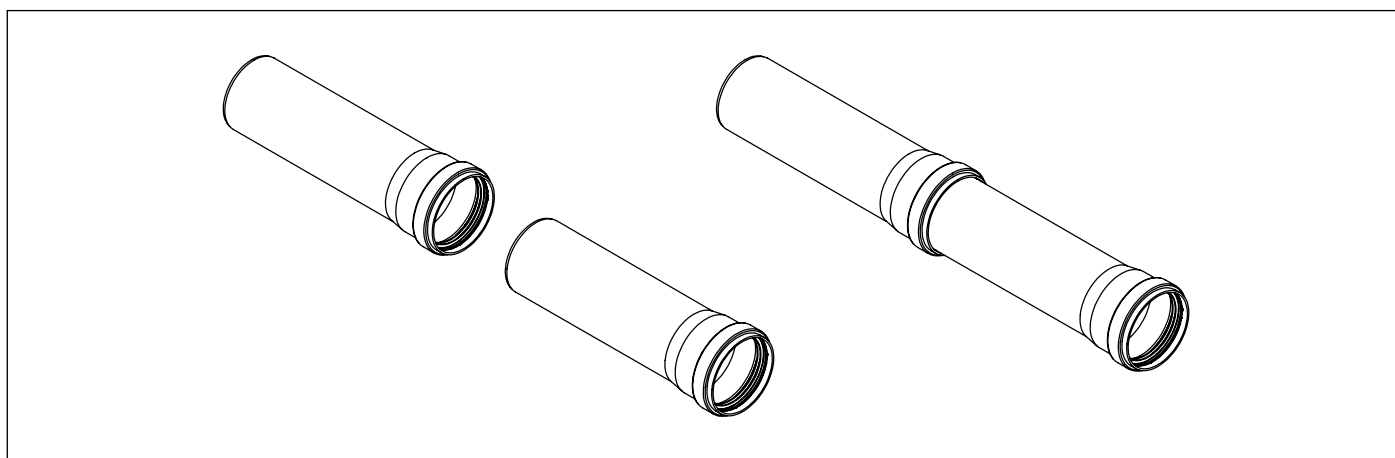

Obr. 9 Instalace potrubí

Koncovky na stěnu

Koncovky pro samostatná i koaxiální potrubí pro nasávání vzduchu a odvod spalin jsou na svém konci opatřena hrdlem (A) pro upevnění vnější růžice (viz Obr. 10 Instalace koncovek na stěnu).

Nasaďte vnější růžici do koncovky až k hrdlu.

Zvenku nasaďte koncovku, přičemž vnější růžici dejte až ke stěně. Vyčnívání koncovky ze stěny se musí nastavit podle potřebné polohy růžice.

Zevnitř nasaďte vnitřní růžici tak, aby se dotýkala stěny.

Instalace případných potrubí, kolen nebo jiných dílů se nesmí provádět v místě průchodu stěny.

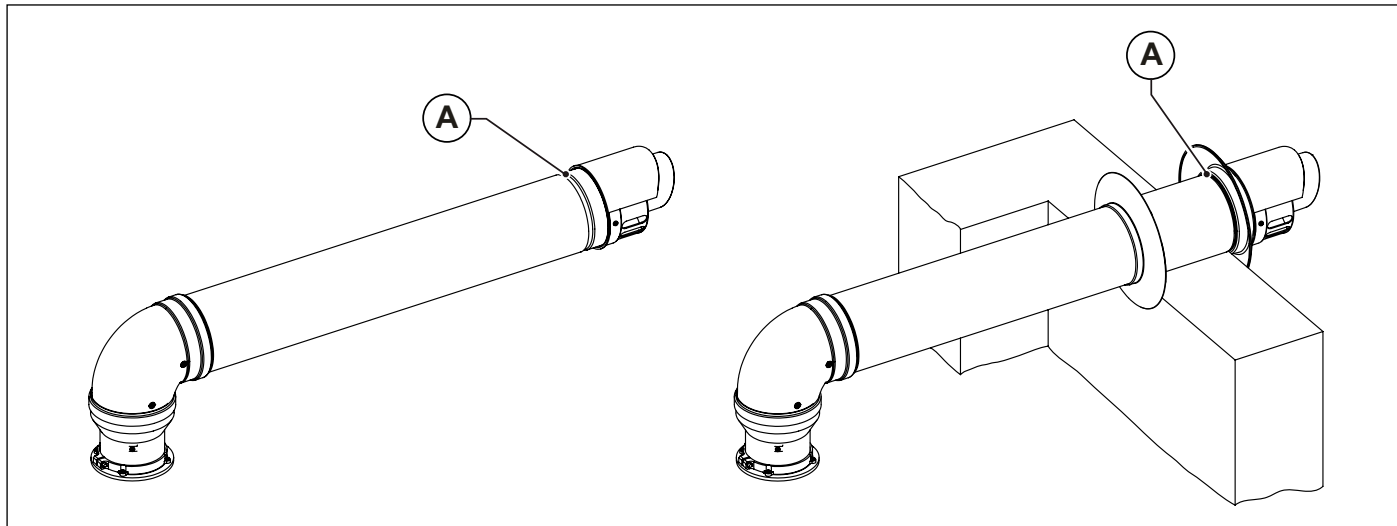

Obr. 10 Instalace koncovek na stěnu

Taška pro šikmé střechy

Taška pro šikmé střechy se může používat pro střechy se sklonem od 18° do 44° (viz Obr. 11 Taška pro šikmé střechy).

Odstraňte krytinu (tašky apod.) z oblasti střechy, kam se bude instalovat taška pro šikmé střechy.

Umístěte tašku na střechu.

Umístěte krytinu (tašky apod.) tak, aby dešťová voda stékala po krytině.

Namontujte krytku (A) na tašku. Krytku lze namontovat do 2 poloh – podle sklonu střechy.

Shora zasuňte skrz tašku komínek.

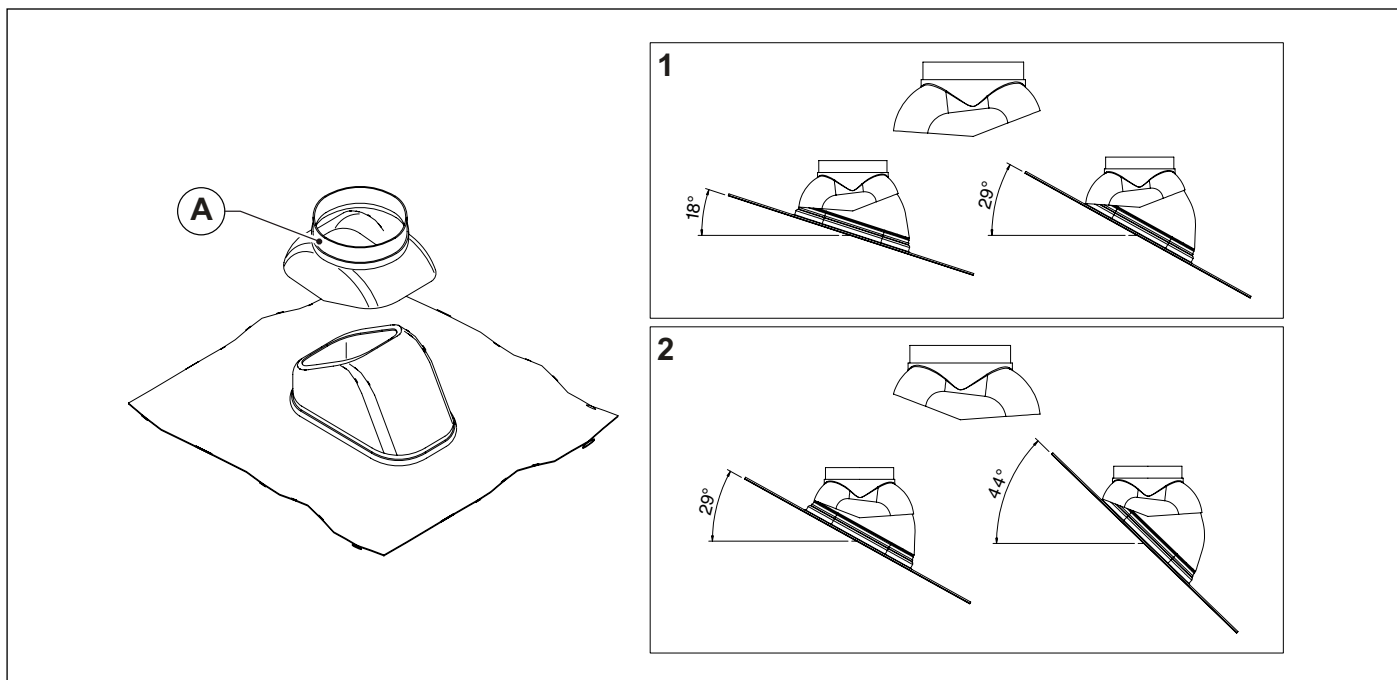

Obr. 11 Taška pro šikmé střechy

Střešní komínky

Shora zasuněte skrz tašku komínek pro nasávání vzduchu a/nebo odvod spalin.

Prstenec proti dešti (A) umístěte na doraz ke krytce tašky pro střechy (B) a upevněte jej přiloženým šroubem.

Dodržte na obrázku uvedenou vzdálenost mezi prstencem proti dešti a koncovkou.

Zkontrolujte, zda je komínek ve svislé poloze a upevněte jej ke konstrukci pomocí prstenců nebo jiných upevňovacích systémů.

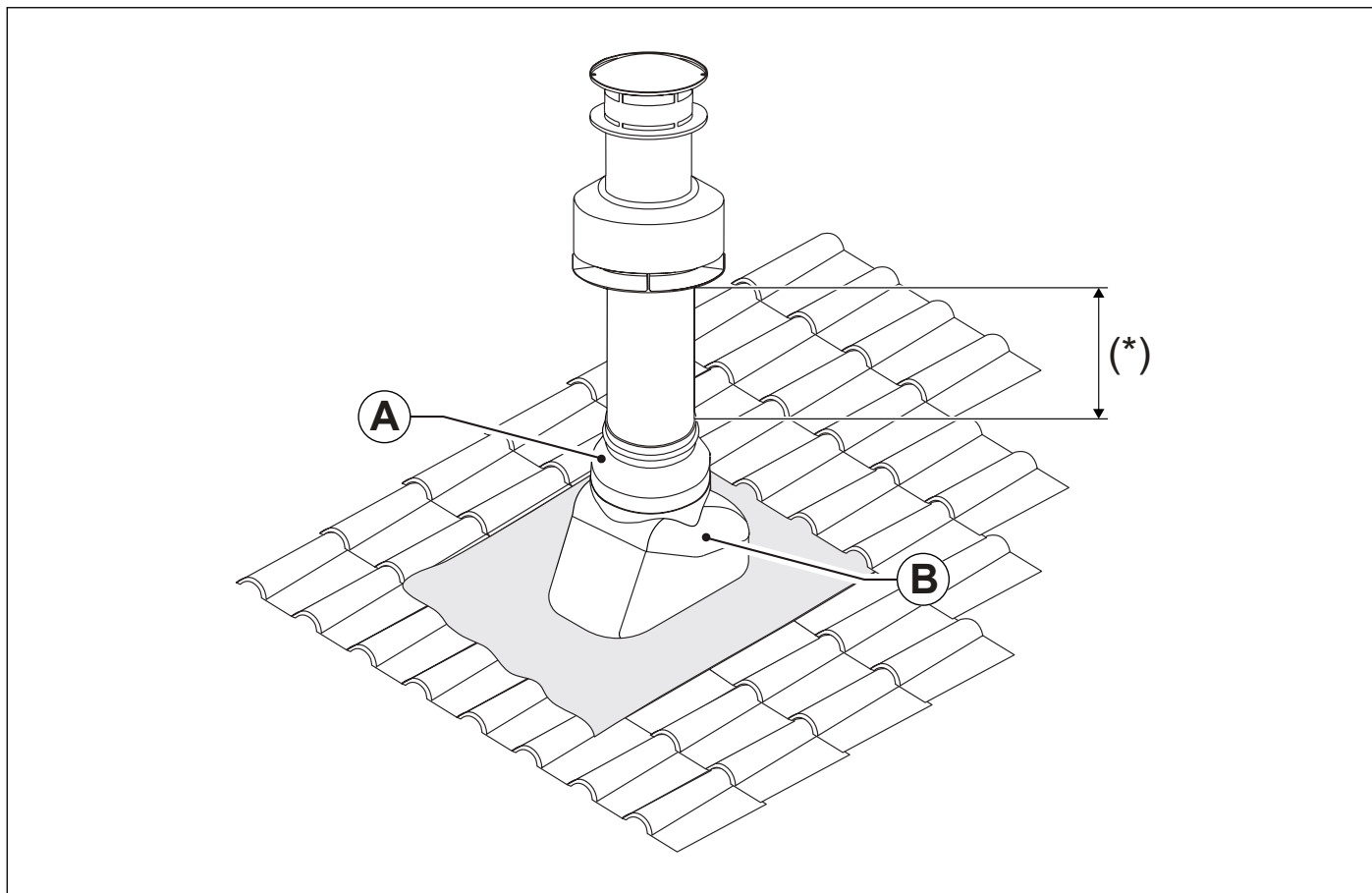

Obr. 12 Instalace střešního komínku

(*) ≥ 370 mm pro příslušenství 0CAMISCA00 a 0CAMIASP00.
= 270 mm pro příslušenství 0KCAMASP00.

3.6.3 Možná konfigurace kanálů pro sání vzduchu a odtah spalin

Typ B23/B23P

Kotel byl vyrobený, aby byl připojený na komín nebo na zařízení, které odvádí spaliny do okolního prostředí a mimo prostory instalace. Odběr vzduchu probíhá v prostoru instalace a odtah spalin probíhá mimo tyto prostory.

Kotel nesmí být vybavený přepínacím zařízením proti větru, zatímco musí být vybavený ventilátorem v horní části spalovací komory / tepelného výměníku.

Typ B33

Kotel byl vyrobený, aby byl připojený na komín nebo na zařízení, které odvádí spaliny do okolního prostředí a mimo prostory instalace. Odběr vzduchu probíhá v prostoru instalace a odtah spalin probíhá mimo tyto prostory.

Kotel nesmí být vybavený přepínacím zařízením proti větru, zatímco musí být vybavený ventilátorem v horní části spalovací komory / tepelného výměníku.

Všechny součásti zařízení v kontaktu se spalinami jsou hermeticky obklopené součástmi zařízení určenými pro sání spalovacího vzduchu.

Spalovací vzduch se do zařízení přivádí z prostředí instalace prostřednictvím koncentrického kanálu v kanálu pro odvod spalin.

Spalovací vzduch vstupuje do kanálu díky příslušným clonám umístěným na površích tohoto kanálu.

Typ C13/C13X

Tento kotel je určen pro připojení k horizontálnímu výstupu a sacímu potrubí připojenému k vnější straně prostřednictvím koaxiálního nebo děleného potrubí.

Vzdálenost mezi sacím potrubím a odvodem spalin musí být minimálně 250 mm a obě koncovky musí být umístěny uvnitř čtverce o straně 500 mm.

Kotel musí být vybaven ventilátorem v horní části spalovací komory / tepelného výměníku.

Typ C33/C33X

Tento kotel je určen pro připojení k vertikálnímu výstupu a sacímu potrubí připojenému k vnější straně prostřednictvím koaxiálního nebo děleného potrubí.

Vzdálenost mezi sacím potrubím a odvodem spalin musí být minimálně 250 mm a obě koncovky musí být umístěny uvnitř čtverce o straně 500 mm.

Kotel musí být vybaven ventilátorem v horní části spalovací komory / tepelného výměníku.

Typ C43/C43X

Tento kotel je určen pro připojení k systému sběrných komínů se dvěma kanály, jedním pro sání vzduchu a jedním pro odvod spalin, koaxiální nebo s dvojitým potrubím.

Komín musí odpovídat platným právním předpisům a normám.

Kotel musí být vybaven ventilátorem v horní části spalovací komory / tepelného výměníku.

Typ C53/C53X

Kotel s odděleným potrubím pro spalovací vzduch a pro odtah spalin.

Tlak vypouštění spalin může být u těchto kouřovodů různý.

Koncovky na protilehlých stěnách nesmí být namířeny na sebe.

Kotel musí být vybaven ventilátorem v horní části spalovací komory / tepelného výměníku.

Typ C63/C63X

Kotel určený k prodeji bez evakuačních terminálů potrubí nebo bez odběrného potrubí vzduchu a odvodu spalin.

Pro tyto účely je třeba obstarat běžně dostupné potrubí, které by mělo být také samostatně certifikováno.

Kotel musí být vybaven ventilátorem v horní části spalovací komory / tepelného výměníku.

Typ C83/C83X

Tento kotel je určen pro připojení ke koncovce spalovacího vzduchu a koncovce odtahu spalin, nebo ke společnému komínu.

Komín musí odpovídat platným právním předpisům a normám.

Kotel musí být vybaven ventilátorem v horní části spalovací komory / tepelného výměníku.

3.6.4 Sání vzduchu/odvod spalin koaxiálním potrubím o průměru 100/60 mm nebo o průměru 125/80 mm



VAROVÁNÍ

Tyto hodnoty se vztahují na potrubí sání vzduchu / odvodu spalin vyrobené s použitím originálních pevných a hladkých trubek dodaných od výrobce.

Způsob instalace C13/C13X

- Nejmenší povolená délka horizontálního koaxiálního potrubí je 1 metr.
- Maximální povolená délka horizontálních koaxiálních trubek 100/60 mm je 16 metrů.
- Maximální povolená délka horizontálních koaxiálních trubek 125/80 mm je 37 metrů.
- Pro každou přidanou rovnou trubku o délce 1 m, celková maximální délka musí být zkrácena o 1 metr.
- Pro každé další 90° koleno je třeba maximální délku zkrátit o 1 m.
- Pro každé další 45° (100/60) koleno je třeba maximální délku zkrátit o 0,5 m.
- Pro každý přidaný ohyb 45° (125/80), celková povolená maximální délka musí být zkrácená o 1 metr.
- Koncovka na stěně snižuje celkovou povolenou délku o 5,5 metru.
- Část sání vzduchu musí mít sklon směrem dolů o 1% směrem k výstupu, aby se zabránilo vniknutí dešťové vody.

Způsob instalace C33/C33X

- Minimální povolená délka vertikálních koaxiálních trubek je 1 metr.
- Maximální povolená délka vertikálních koaxiálních trubek 100/60 mm je 16 metrů.
- Maximální povolená délka vertikálních koaxiálních trubek 125/80 mm je 37 metrů.
- Pro každou přidanou rovnou trubku o délce 1 m, celková maximální délka musí být zkrácena o 1 metr.
- Pro každé další 90° koleno je třeba maximální délku zkrátit o 1 m.
- Pro každé další 45° (100/60) koleno je třeba maximální délku zkrátit o 0,5 m.
- Pro každý přidaný ohyb 45° (125/80), celková povolená maximální délka musí být zkrácená o 1 metr.
- Odtah spalin na stěně snižuje celkovou povolenou délku o 5 metru.

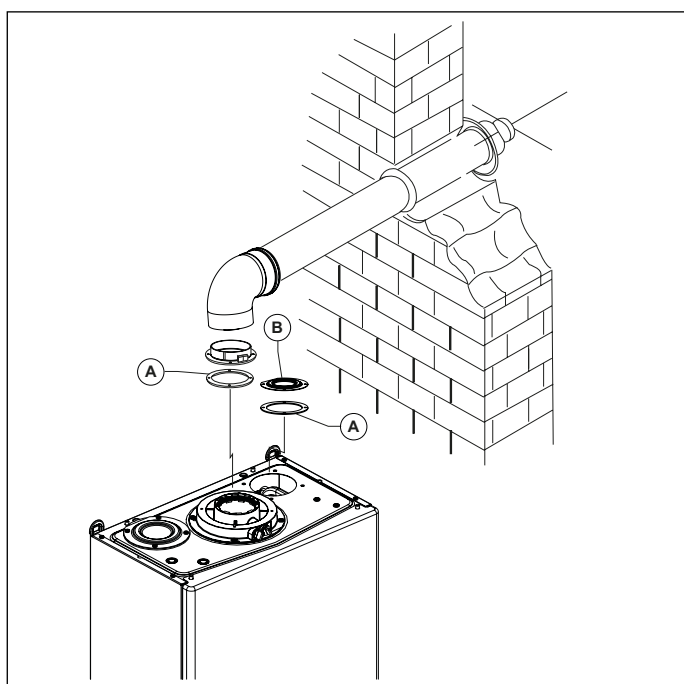

Obr. 13 Koaxiální potrubí typu C13 - C33

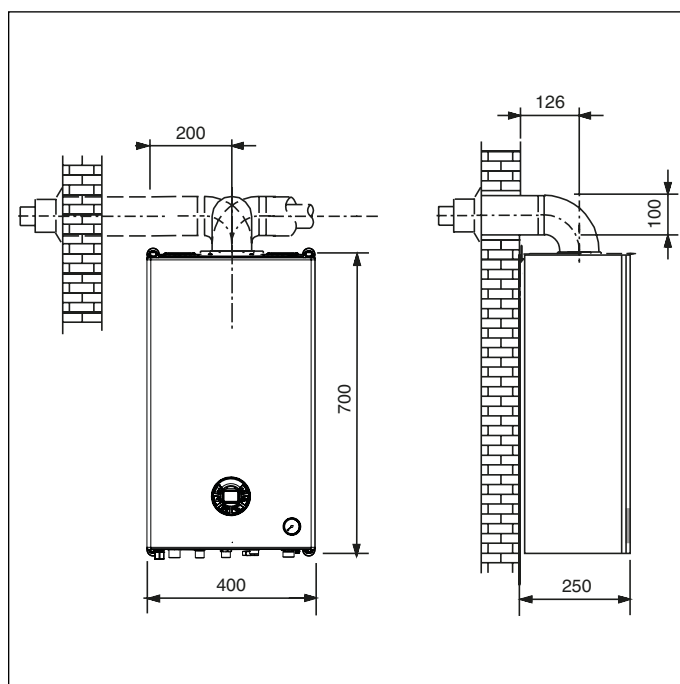

Obr. 14 Velikosti koaxiálního potrubí typ C13 - C33

- A. Těsnění
- B. Uzavírací krytka

3.6.5 Sání vzduchu / odvod spalin odděleným potrubím o průměru 80 mm



VAROVÁNÍ

Tyto hodnoty se vztahují na potrubí sání vzduchu / odvodu spalin vyrobené s použitím originálních pevných a hladkých trubek dodaných od výrobce.

Způsoby instalace C43/C43X - C53/C53X - C83/C83X

- Nejmenší povolená délka sacího potrubí je 1 metr.
- Minimální délka potrubí odvodu spali musí být 1 metr.
- Maximální povolená délka potrubí sání vzduchu/ odvodu spalin (součtem délek sání a odvodu) je 114 metrů.
- Pro každou přidanou rovnou trubku o délce 1 m, celková maximální délka musí být zkrácena o 1 metr.
- Pro každé další 90° koleno je třeba maximální délku zkrátit o 1 m.
- Pro každý přidaný ohyb 45°, celková povolená maximální délka musí být zkrácená o 1 metr.
- Koncovka na střeše snižuje celkovou povolenou délku o 5,5 metrů.
- Koncovka na stěně snižuje celkovou povolenou délku o 5,5 metru.

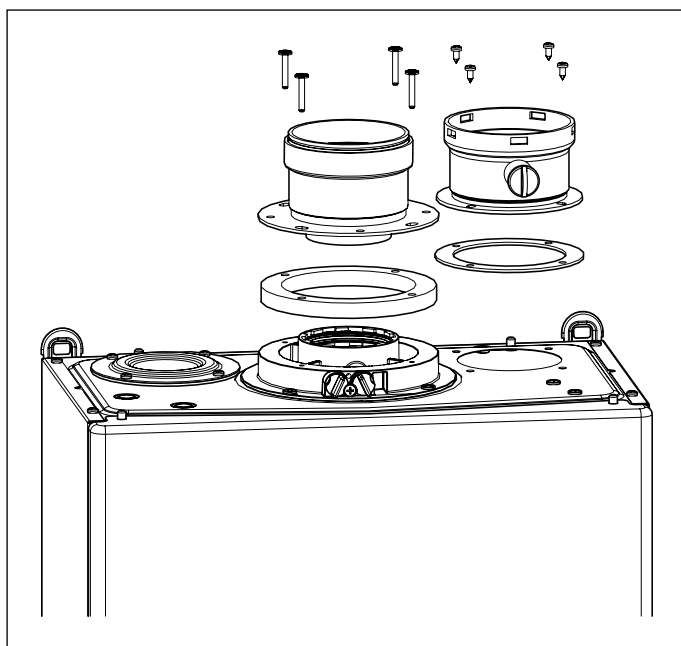

Obr. 15 Zdvojená sada

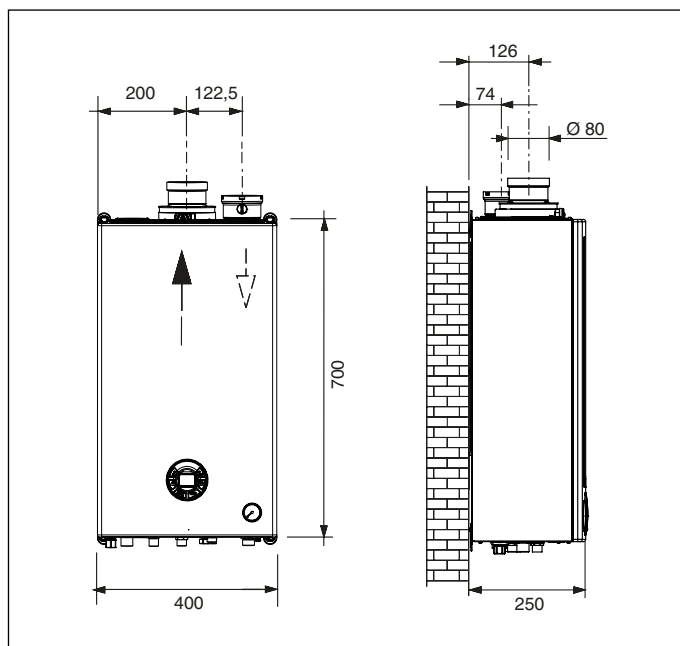

Obr. 16 Rozměry pro dělené potrubí

3.6.6 Sání vzduchu / odvod spalin odděleným potrubím o průměru 60 mm



VAROVÁNÍ

Tyto hodnoty se vztahují na potrubí sání vzduchu / odvodu spalin vyrobené s použitím originálních pevných a hladkých trubek dodaných od výrobce.

Způsoby instalace C43/C43X - C53/C53X - C83/C83X

- Nejmenší povolená délka sacího potrubí je 1 metr.
- Minimální délka potrubí odvodu spali musí být 1 metr.
- Maximální povolená délka potrubí sání vzduchu/odvodu spalin je 27 metrů (součtem délky sání a délky odvodu spalin).
- Pro každou přidanou rovnou trubku o délce 1 m, celková maximální délka musí být zkrácena o 1 metr.
- Pro každé další 90° koleno je třeba maximální délku zkrátit o 1 m.
- Pro každé další 45° koleno je třeba maximální délku zkrátit o 0,5 m.
- Koncovka na stěně snižuje celkovou povolenou délku o 4 metry.

3.7 Kontrola účinnosti spalování

3.7.1 Funkce čištění kouřovodu

Kotel je vybaven funkcí čištění kouřovodu, která musí být použita pro měření účinnosti spalování během provozu a k nastavení hořáku.

Pro aktivaci funkce kominíka je nutné současně stisknout tlačítka - **UŽITKOVÁ VODA** a **RESET** na 5 sekund. Na displeji LCD se zobrazí výstupní teplota a symbol .

S kotlem v režimu „ZIMA“ nebo „POUZE VYTÁPĚNÍ“, po zaktivování funkce kominíka kotel provede sekvenci spuštění a následně se přepne do provozu při stálém příkonu, předem stanoveném parametrem **P7** (maximální příkon vytápění).

Pro opuštění funkce kominíka stiskněte **RESET** nebo počkejte 15 minut.

3.7.2 Postup měření

Kotel je vybavený hlavici pro připojení k sání vzduchu/odtahu spalin (viz Obr. 17 Pozice uzávěrů a Obr. 18 Pozice otvorů).

Na hlavici se nachází otvory pro přímý přístup ke spalovacímu vzduchu a k odvodu spalin (viz Obr. 18 Pozice otvorů).

Před provedením měření vyjměte krytky **A** a **B** z otvorů na hlavici (viz Obr. 17 Pozice uzávěrů).

Za účelem ověření funkčnosti spalování musí být provedena následující měření:

- měří spalovaný vzduch odebraný přes otvor **1** (viz Obr. 18 Pozice otvorů).
- měří teplotu spalin a CO₂ odebraných přes příslušný otvor **2** (viz Obr. 18 Pozice otvorů).

Před jakýmkoli měřením vyčkejte, dokud kotel nedosáhne pracovní teploty.

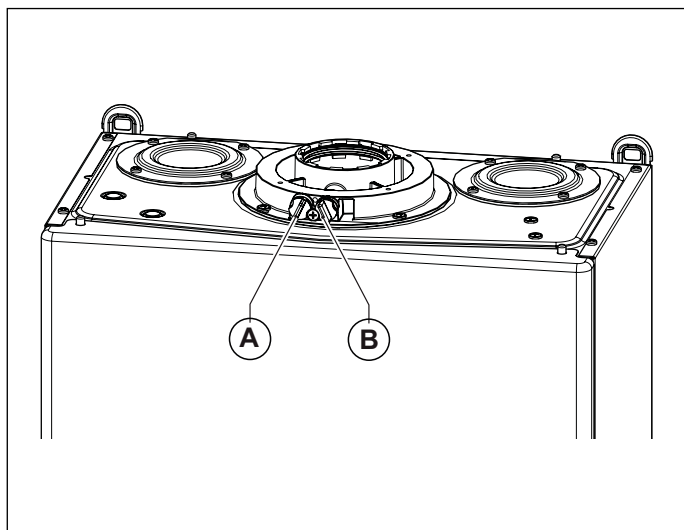

Obr. 17 Pozice uzávěrů

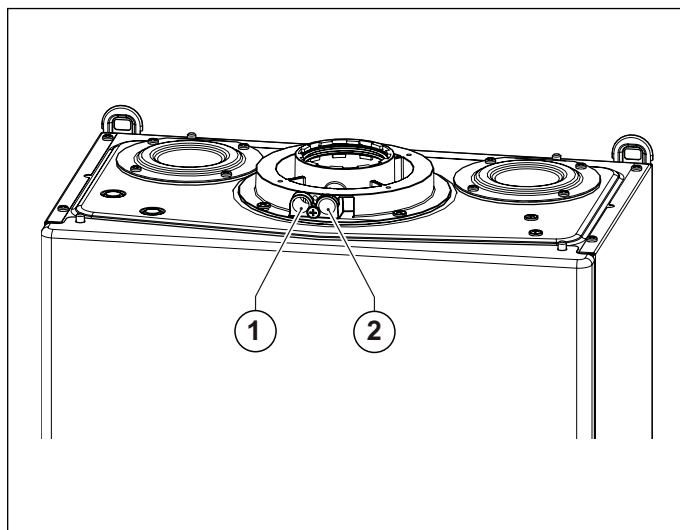

Obr. 18 Pozice otvorů

3.8 Připojení k rozvodu plynu

Zvolená velikost průřezu závisí na jeho délce, uspořádání, průtoku plynu.

Průřez potrubí rozvodu plynu musí být stejný nebo větší než průřez plynového potrubí kotle.



NEBEZPEČÍ

Dodržujte instalační normy platné v zemi instalace kotle, které jsou považovány za součást této brožury.

Pamatujte, že před spuštěním vnitřního systému rozvodu plynu a před připojením měřidla je třeba zkontrolovat těsnost.

Pokud nejsou některé součásti viditelné, zkouška těsnosti musí být provedena, ještě než jsou potrubí zakryta.

Pro zkoušku těsnosti NESMÍTE použít hořlavý plyn: použijte vzduch nebo dusík.

Pro zkoušení těsnosti potrubí nepoužívejte otevřený oheň, pokud je v něm již plyn; použijte běžně dostupné prostředky k tomuto účelu určené.

Pro připojení kotle k rozvodu plynu je NEZBYTNÉ nainstalovat správně dimenzovanou těsnicí vložku z vhodného materiálu (A) (viz Obr. 19 Připojení k rozvodu plynu).

Pro závit přívodního potrubí plynu do kotle není vhodné použít konopí, teflonovou pásku nebo podobné těsnicí prostředky.

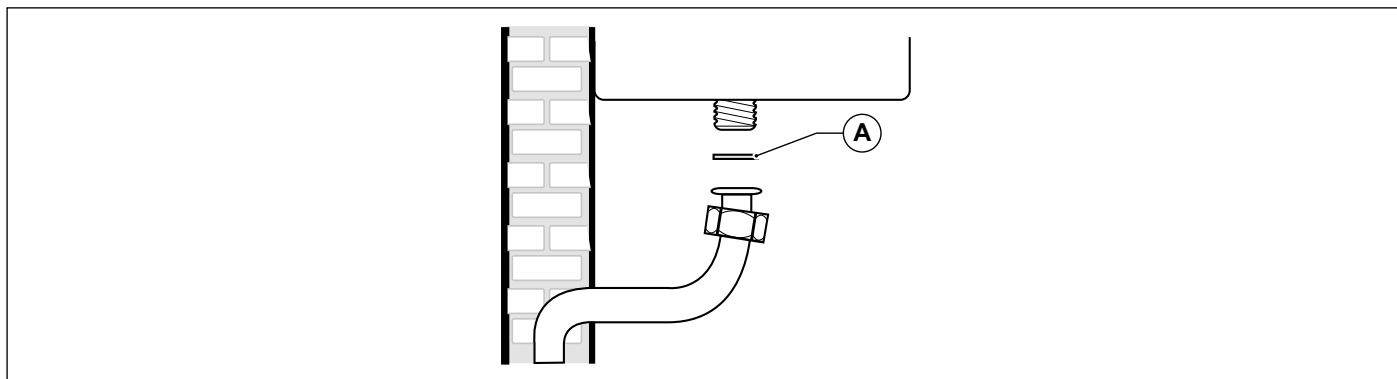

Obr. 19 Připojení k rozvodu plynu

3.9 Hydraulické přípojky

3.9.1 Ústřední topení

Před instalací kotle by měl být hydraulický systém důkladně zbaven veškerých nečistot; mohly by způsobit poškození čerpadla nebo výměníku tepla.

Výstupní a vratné potrubí ÚT musí být připojena k odpovídajícím 3/4" přípojkám **M** a **R** kotle (viz Obr. N Papírová šablona).

Při dimenzování vytápěcího systému ÚT dbejte na ztráty způsobené radiátory, termostatickými ventily, šoupátky radiátoru a nastavním systémem samotného.



VAROVÁNÍ

Pokud jde o čištění vody u domácích topných systémů, doporučujeme používat pouze přípravky vhodné pro multi-kovové topné systémy; podaří se vám tak optimalizovat účinnost a bezpečnost, zajistit dlouhou životnost a bezproblémový provoz pomocných zařízení, minimalizovat spotřebu energie, a tím dodržovat normy a předpisy platné v zemi instalace.



VAROVÁNÍ

Je vhodné nasměrovat vypouštění pojistného ventilu kotle do kanalizace. Pokud toto opatření nedodržíte a dojde ke spuštění pojistného ventilu, může dojít k zatopení místnosti kotle.

Výrobce nebude zodpovědný za žádná zranění způsobená lidem ani zvířatům, a ani za škody na majetku způsobené nedodržením výše uvedených pokynů.

3.9.2 TUV

Před instalací kotle by měl být hydraulický systém důkladně zbaven veškerých nečistot; mohly by způsobit poškození čerpadla nebo výměníku tepla.

Vstup studené vody a výstup teplé užitkové vody musí být připojené ke kotli na odpovídající přípojky 1/2" F a C.

Výměník tepla může vyžadovat častější čištění nebo výměnu, a to v závislosti na tvrdosti vody dodávané do kotle.



VAROVÁNÍ

V závislosti na stupni tvrdosti dodávané vody může být nutné instalovat vhodné zařízení pro úpravu užitkové vody, která jsou v souladu s právními předpisy a normami platnými v zemi instalace.

S vodou s tvrdostí vyšší než 15 °F je doporučeno používat vhodné ošetření vody.

Voda z obvyklých změkčovačů může být kvůli svým fyzikálně-chemickým vlastnostem nekompatibilní s některými komponenty systému topení, protože plnění systému se provádí vodou ze systému užitkové vody.

Z tohoto důvodu je nevhodnější používat dávkovače polyfosfátů.

3.9.3 Vypuštění kondenzátu

Při odstranění kondenzátu dodržujte platné zákony a předpisy, které musí být považovány za zcela přijaté.

Pokud neexistují žádná zvláštní omezení, musí být kondenzát vznikající při spalování odváděny (prostřednictvím vypouštěcího systému kondenzátu) do systému, který se napojuje na síť odpadních vod domácnosti, kondenzáty jsou pro jejich zásaditost protikladem kyselosti spalin. Aby se zabránilo zápachu ze spalin při odvodu do sítě odpadních vod domácnosti, je možné přidat uzavírací zátku mezi systém odvodu kondenzátu a systém odpadu domácnosti. Systém odvodu kondenzátu a systém odpadu domácnosti musí být z vhodných materiálů odolných vůči agresivnímu působení kondenzátu.

Systém vypouštění kondenzátu musí být připojen k příslušnému připojení (A) na kotli (viz Obr. 20 Vypuštění kondenzátu).

Je výslovně zakázáno připojit systém vypouštění kondenzátu na místě kontroly sifonu (B).

Potrubi pro odvod kondenzátu musí být těsné, musí mít adekvátní rozměry pro sifon, nesmí obsahovat překážky a musí mít konstantní spád $\geq 3\%$.



VAROVÁNÍ

Výrobce nebude zodpovědný za žádná zranění způsobená lidem ani zvířatům, a ani za škody na majetku způsobené nedodržením výše uvedených pokynů.

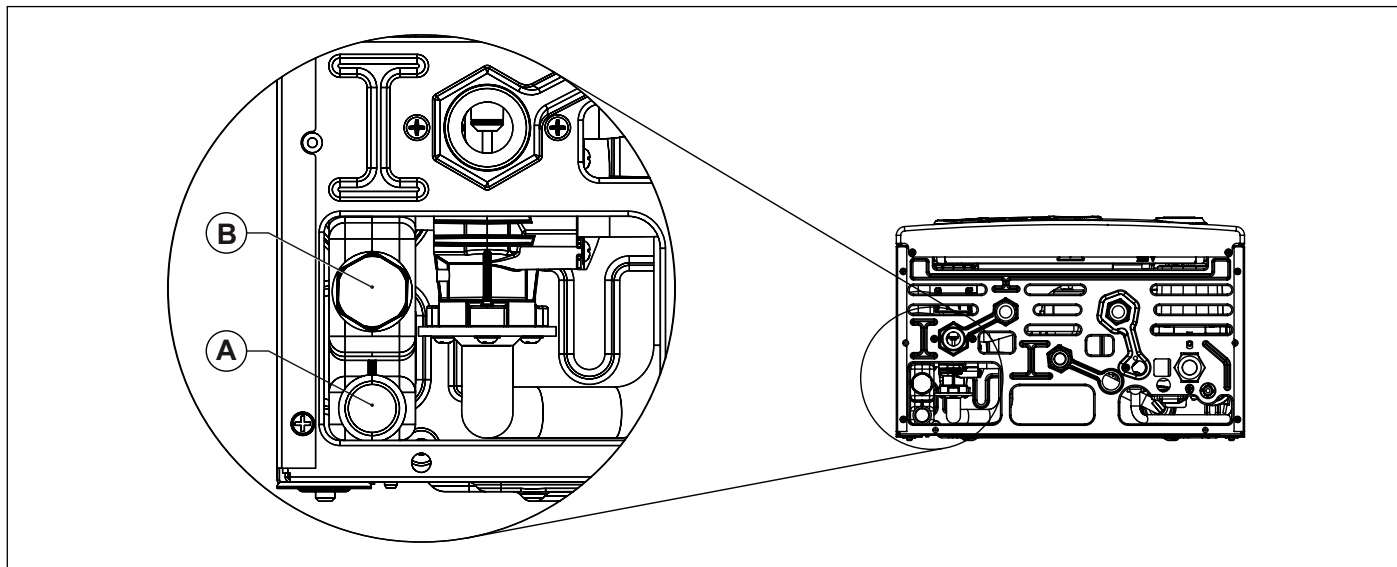

Obr. 20 Vypuštění kondenzátu

3.10 Připojení k elektrické síti

Kotel je dodáván s trojpolovým napájecím kabelem, který je již připojen k desce elektroniky a je vybaven ochranou proti vytržení. Kotel musí být připojen k síti 230 V/50 Hz.

Při jeho připojování dbejte na správné zapojení nulovacího vodiče a fáze.

Dodržujte instalační normy, které jsou v plném rozsahu obsaženy v tomto návodě.

Poblíž kotle je třeba umístit snadno přístupný dvoupólový spínač s minimální vzdáleností 3 mm mezi kontakty. Tento spínač je určen k přerušení napájení kotle za účelem provedení údržby a servisu.

Napájení kotle musí být vybaveno jističem zbytkového proudu s magnetickými kontakty s vhodným rozpínacím proudem. Elektrické napájení musí být řádně uzemněno.

Výše uvedená bezpečnostní opatření je třeba ověřit. Pokud si nevíte rady, požádejte kvalifikovaného technika o řádné prověření elektrické sítě.



VAROVÁNÍ

Výrobce odmítá veškerou odpovědnost za škody nebo zranění způsobené nesprávným uzemněním systému: pro uzemnění není vhodné používat plynová, vodní nebo vytápěcí potrubí.

3.11 Připojení k (volitelnému) pokojovému termostatu

Kotel může být připojen k pokojovému termostatu (volitelné nepovinné příslušenství)

Kontakty pokojového termostatu musí snést zatížení 4 mA při 20 V DC.

Kabely pokojového termostatu musí být připojené ke svorkám (3) a (4) elektronické DPS (viz *Elektrické schéma* na straně 49) po odstranění zkratovací propojky, která je dodávána s kotlem.

Vodiče el. vedení pokojového termostatu nesmí být v jednom svazku s napájecími kabelem.

3.12 Instalace pokojového čidla (volitelné příslušenství)

Kotel může být připojený k čidlu, které měří pokojovou teplotu (volitelné příslušenství dodávané výrobcem).

Pokud je nainstalováno pokojové čidlo, nemůže být nainstalované venkovní čidlo.



VAROVÁNÍ

Používejte pouze originální pokojová čidla dodaná výrobcem.

Pokud se použijí neoriginální pokojová čidla, která nejsou dodaná od výrobce, správná funkce čidla a kotle není zaručena.

Čidlo pro měření pokojové teploty musí být připojené kabelem s dvojitou izolací, s minimálním průřezem 0,35 mm².

Pokojevé čidlo musí být připojené ke svorkám (1) a (2) elektronické DPS kotle.



VAROVÁNÍ

Kabely pokojového čidla NESMÍ být ve společném plášti s elektrickými napájecími kabelem.

Při instalaci pokojového čidla dodržujte pokyny přiložené k tomuto čidlu.

Umístěte pokojové čidlo na vnitřní stěně domu, ve výšce cca 1,5 m nad podlahou, na vhodném místě, aby správně měřilo teplotu prostředí, vyhněte se instalaci v rozích, za dveřmi nebo záclonami, v blízkosti zdrojů tepla, místu vystavenému přímému slunečnímu záření, průvanu nebo stříkání vody.

Pokojevé čidlo automaticky působí na úpravu výstupní teploty vody vytápění v závislosti na následujících aspektech:

- Naměřená pokojová teplota.
- Nastavená pokojová teplota.

Pokojevé teplota se nastavuje tlačítky +/- **VYTÁPĚNÍ**, která při nainstalovaném pokojovém čidle ztrácejí funkci nastavení teploty topné vody.

Prostřednictvím parametru **P43** kotle může být zobrazená hodnota pokojové teploty detekovaná čidlem.

3.13 Instalace a použití dálkového ovládání (volitelné)



VAROVÁNÍ

Použití neoriginálního dálkového ovládání, které nebylo dodáno výrobcem, může ohrozit funkci dálkového ovládání a kotle.

Pokud nepoužijete originální dálkové ovládání dodané výrobcem, nemůže být zaručena správná funkce tohoto ovládání ani správná funkce kotle.

Kotel lze propojit s dálkovým ovládáním OpenTherm (volitelné nepovinné příslušenství, dodáno výrobcem).

Instalaci dálkového ovládání smí provést pouze kvalifikovaný odborník.

Při instalaci dálkového ovládání se řiďte pokyny dodanými společně s ovládáním.

Dálkové ovládání musí být nainstalováno na vnitřní stěně ve výšce zhruba 1,5 metru nad podlahou a musí být vhodně umístěno pro účely měření teploty okolí: neinstalujte ovládání ve výklencích nebo v rozích, za dveře nebo závěsy, v blízkosti zdrojů tepla, ani jej nevystavujte slunečnímu světlu, průvanu nebo dešti.

Kabely dálkového ovladače musí být připojené ke svorkám (3) a (4) elektronické DPS (viz *Elektrické schéma* na straně 49 po odstranění zkratovací propojky, která je dodávána s kotlem).

Kontakty dálkového ovládání jsou chráněny proti obrácené polaritě, takže je lze zaměnit.



VAROVÁNÍ

Dálkové ovládání nezapojujte do elektrické sítě (230 V ~ 50 Hz).

Kabely dálkového ovladače nesmí být ve společném plášti s elektrickým napájením: není-li toto možné, jakékoliv rušení způsobené jinými elektrickými kabely může mít za následek poruchu samotného dálkového ovládání.

Kompletní pokyny k programování dálkového ovladače najdete v příručce, která je součástí balení ovladače.

Deska elektroniky a dálkové ovládání spolu komunikují v každém pracovním režimu: VYPNUTO, LÉTO, ZIMA, POUZE ÚT.

Rozvržení displeje na kotli odpovídá nastavení provedenému pomocí dálkového ovladače pro každý z režimů.

Dálkové ovládání lze použít k náhledu nastavení některých parametrů **TSP**, které jsou určeny výhradně kvalifikovaným technikům.

Pomocí parametru **TSP0** nastavíte výchozí tabulku hodnot a obnovíte veškeré tovární nastavení a zrušíte veškerá předchozí nastavení jednotlivých parametrů.

Pokud je některý z parametrů chybný, bude obnovena jeho výchozí hodnota.

Pokud se uživatel pokusí nastavit hodnotu parametru mimo povolený rozsah, bude nová hodnota neplatná a bude zachována hodnota stávající.

3.14 Volba provozního intervalu vytápění

Rozsah nastavení teploty ohřevu vody závisí na vybraném provozním režimu:

- **standardní interval:** od 20°C do 78°C (stisknutím tlačítek +/- **VYTÁPĚNÍ**);
- **omezený interval:** od 20°C do 45°C (stisknutím tlačítek +/- **VYTÁPĚNÍ**).

Standardní interval je aktivní s parametrem **P10** ≥ 1 , zatímco omezený interval s parametrem **P10** < 1 .

Oba intervaly mohou být vybrány i v případě, že není připojené venkovní čidlo.

Čekací doba mezi jednotlivými zapalováními kotle, které slouží k tomu, aby se zabránilo častému spínání a vypínání kotle při provozu vytápění, je 4 minuty pro oba intervaly a je možné jí změnit parametrem **P11**.

Pokud ale teplota vody klesne pod určitou hodnotu, čekací doba se vymaže a kotel se znovu zapne, jak je uvedeno v následující tabulce:

Zvolený rozsah	Teplota opětovného zapálení
Rozmezí standard	$< 40^{\circ}\text{C}$ (P27)
Rozmezí omezení	$< 20^{\circ}\text{C}$

Tab. 6 Teplota zapalování hořáku

Volba intervalu provozu musí být provedena kvalifikovaným technikem či servisním střediskem.

3.15 Instalace (volitelné) externí sondy a funkce „klouzavé změny teploty“

Kotel může být připojen k externí teplotní sondě (volitelná, dodávaná výrobcem), což umožní funkci klouzavé změny teploty.
Pokud je nainstalováno venkovní čidlo, nemůže být nainstalované pokojové čidlo.



VAROVÁNÍ

Musí být použity pouze originální externí teplotní sondy dodávané výrobcem.

Jsou-li použity neoriginální externí teplotní sondy, nemůže být zaručen správný chod kotle ani teplotní sondy.

Čidlo pro měření venkovní teploty musí být připojené kabelem s dvojitou izolací, s minimálním průřezem 0,35 mm².
Venkovní sonda musí být připojena ke svorkám (1) a (2) elektronické DPS kotle.



VAROVÁNÍ

Vodiče teplotní sondy NESMÍ být v jednom svazku s napájecími kabely.

Teplotní sonda musí být instalována na vnější stěně směrem na SEVER až SEVEROVÝCHOD, v poloze chráněné před podnebními vlivy.

Sonda se nesmí nacházet v blízkosti oken, ventilačních otvorů nebo zdrojů tepla.

Externí teplotní sonda automaticky mění průtokovou teplotu vody v ÚT podle:

- Naměřená venkovní teplota;
- Zvolená ekvitermní křivka.
- Zvolená vypočtená pokojová teplota.

Křivka termoregulace je zvolená pomocí parametru **P10**.

Během nastavení na panelu LCD bliká nastavená hodnota. Tato hodnota může být také přečtena na dálkovém ovladači (pokud je nainstalován) pomocí parametru **TSP10**.

Vypočítaná pokojová teplota je nastavena pomocí tlačítek **+/- ÚT**, které již neslouží pro nastavení teploty topné vody, pokud je nainstalována externí teplotní sonda (viz *Provoz s venkovním čidlem (volitelné příslušenství)* na straně 14).

Prostřednictvím parametru **P29** kotle může být zobrazená hodnota vnější teploty detekovaná venkovní sondou.

Na následujícím obrázku vidíte křivky pro vypočítanou pokojovou teplotu 20 °C. Parametr **P10** umožňuje volbu hodnoty křivky (viz Obr. 21 Ekvitermní křivky).

Pokud je tato hodnota zvýšena nebo snížena pomocí displeje na kotli, charakteristiky se posunou nahoru nebo dolů o danou hodnotu. Pokud například při teplotě 20 °C zvolíte ekvitermní křivku odpovídající parametru 1 a venkovní teplota je - 4 °C, bude výstupní teplota ÚT 50 °C.

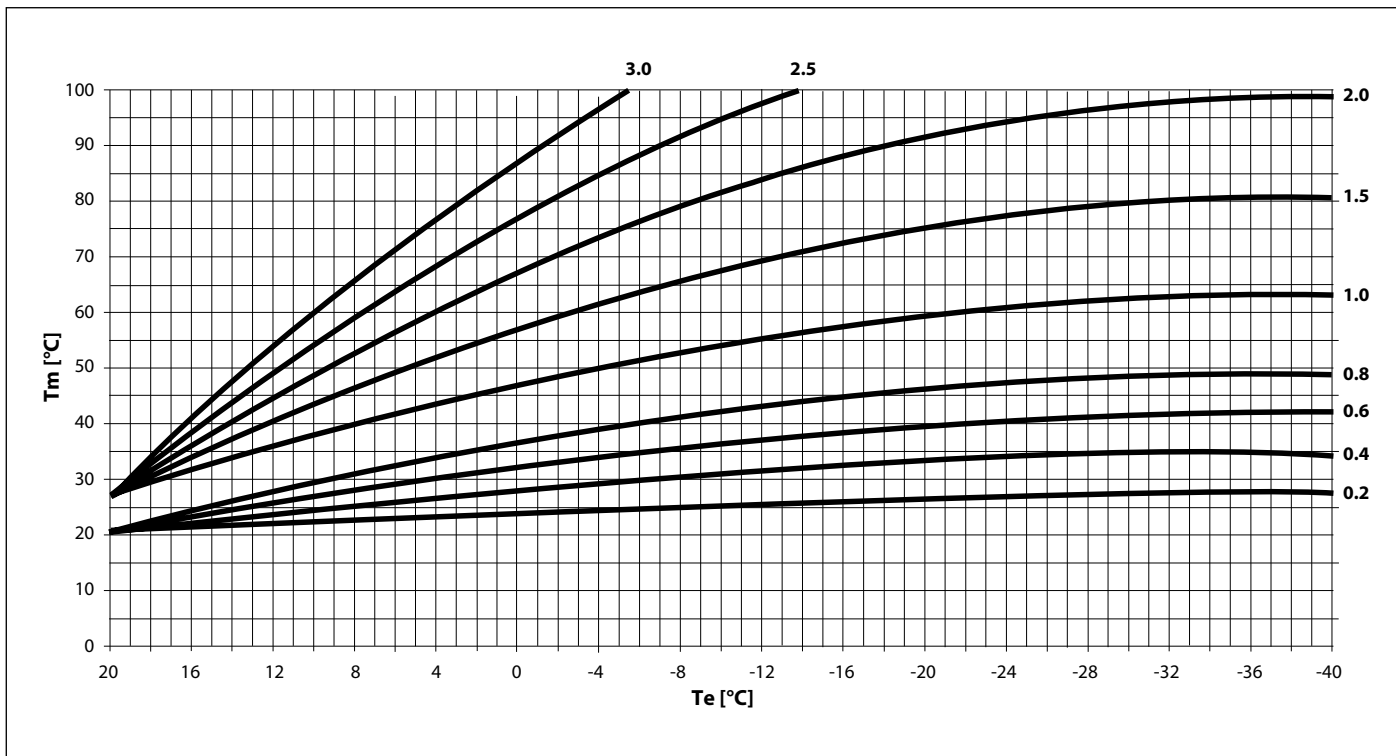

Obr. 21 Ekvitermní křivky

Tm ukazuje průtokovou teplotu vody v °C

Te ukazuje externí teplotu vody v °C

3.16 Parametry TSP

Provoz kotle je řízen několika parametry.

Pro zobrazení parametrů stiskněte současně tlačítka **+ UŽITKOVÁ VODA** a **- UŽITKOVÁ VODA** na 3 sekundy.

LCD displej každé 3 sekundy změní zobrazení čísla parametru (např. P03) na hodnotu parametru (např. 01).

Tlačítka **+/- UŽITKOVÁ VODA** procházejte parametry.

Pro opuštění režimu zobrazení parametrů stiskněte tlačítko **Reset**.

Parametry změníte současným stisknutím tlačítka **Reset** a **- ÚT** na 3 sekundy.

LCD displej každé 3 sekundy změní zobrazení čísla parametru (např. P03) na hodnotu parametru (např. 01).

Procházejte parametry stisknutím tlačítek **ÚT +/-**.

Po požadovaném umístění stiskněte tlačítko **Volba provozního režimu**.

Zobrazí se  symbol, což znamená, že můžete změnit hodnotu daného parametru.

Hodnotu parametru lze nastavit pomocí tlačítek **ÚT +/-**.

Pro potvrzení změny hodnoty stiskněte tlačítko **Volba provozního režimu**.

Pro opuštění režimu změny parametrů stiskněte tlačítko **Reset**.

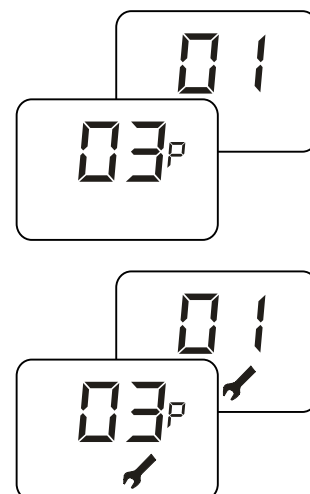

Parametr	Nastavitelné hodnoty	Výchozí hodnoty	Poznámky
P0 - TSP0 Typ plynu	0, 1, 2, 3	V závislosti na modelu kotle	0, 1 = nepoužívá se 2 = metan 3 = propan
P3 - TSP3 Volba typu kotle	1 ÷ 3	V závislosti na modelu kotle	1 = kombinovaná okamžitá 2 = pouze vytápění 3 = s bojlerem
P4 - TSP4 Rychlost ventilátoru při maximálním výkonu hořáku	TSP5 ÷ 255 Hz (TSP5 ÷ 7650 rpm)	200 (6000 rpm)	(1 Hz = 30 rpm)
P5 - TSP5 Rychlost ventilátoru při minimálním výkonu hořáku	33 ÷ 254 Hz (990 ÷ 7620 rpm)	50 (1500 rpm)	(1 Hz = 30 rpm)
P6 - TSP6 Rychlost ventilátoru a výkon zapálení	33 ÷ 255 Hz (990 ÷ 7650 rpm)	100 (3000 rpm)	(1 Hz = 30 rpm)
P7 - TSP7 Rychlost ventilátoru při maximálním výkonu vytápění	10 ÷ 100%	80	-
P8 - TSP8 Minimální počáteční rychlost negativní rampy	P5 ÷ P6	100 (3000 rpm)	(1 Hz = 30 rpm)
P9 - TSP9 Doba trvání negativní rampy	0 ÷ 255 (1 = 2 s)	90 (180 s)	-
P10 - TSP10 Křivky vytápění	0 ÷ 3	1,5	rozdílení 0,1
P11 - TSP11 Časovač termostatu ÚT	0 ÷ 30 min	4	-
P12 - TSP12 Časovač náběhu výkonu ÚT	0 ÷ 30 min	1	-
P13 - TSP13 Časovač doběhu ÚT, ochrany proti zamrznutí a funkce čištění kouřovodu	30 ÷ 180 sek.	30	-
P15 - TSP15 Zpoždění ochrany proti vodnímu kladivu, nastavitelné	0 ÷ 10 min.	0	-

Tab. 7 Limity pro nastavení parametrů TSP a výchozí hodnoty podle typu kotle (TSP0) - I

Parametr	Nastavitelné hodnoty	Výchozí hodnoty	Poznámky
P16 - TSP16 Prodleva měření pokojového termostatu/dálkového ovládání	0 ÷ 100 %	0 s	-
P17 - TSP17 Časování funkce proti zablokování	0 ÷ 30 s	10 s	-
P18 - TSP18 Časování funkce proti legionelám	0 ÷ 255 dní	15 dní	-
P19 - TSP19 Teplota funkce proti legionelám	35 ÷ 70 °C	65 °C	-
P20 - TSP20 Časování provedení funkce proti legionelám	0 ÷ 255 minut	30 minut	-
P21 - TSP21 Přiřazení přídavného vstupu	0 ÷ 2	0	0 = žádné čidlo 1 = pokojové čidlo 2 = vnější čidlo
P22 - TSP22 Tepelný přepínač zásah OFF pokojového čidla	0,0 ÷ 1,0 °C	0,0 °C	rozlišení 0,1 (pouze při připojeném pokojovém čidle)
P23 - TSP23 Tepelný přepínač zásah ON pokojového čidla	-1,0 ÷ -0,1 °C	-0,5 °C	rozlišení 0,1 (pouze při připojeném pokojovém čidle)
P24 - TSP24 Interval korekce pokojového čidla	-5,0 ÷ 5,0 °C	0 °C	rozlišení 0,1 (pouze při připojeném pokojovém čidle)
P25 - TSP25 Typ modulace s připojenými pokojovými čidly	0 ÷ 1	1	0 = on/off 1 = modul na pokojové sondě
P26 - TSP26 Výstupní teplota vytápění při P21=1 a P25=0	0 ÷ 78 °C	60 °C	pouze s připojenou pokojovou sondou
P27 - TSP27 Teplota pro vynulování časovače ohřevu	20 ÷ 78 °C	40 °C	-
P28 - TSP28 Způsob zobrazení teploty na displeji	0 ÷ 3	0	0 = výstupní teplota vytápění 1 = teplota pokojového/vnějšího čidla 2 = teplota zpátečky 3 = teplota užitkové vody
P29 Minimální rychlost oběhového čerpadla	0 ÷ 100%	72%	-
P30 Pevná rychlost oběhového čerpadla	P29 ÷ 100 %	100%	pro všechny funkce s výjimkou vytápění
P31 Rychlost oběhového čerpadla při vytápění	P29 ÷ 101 %	101%	Při P31 = 101 automatická rychlost. Při P31 < 101 pevná rychlost s nastavenou hodnotou.
P32 Rozdíl výstupní teplota / teplota zpátečky vytápění	0 ÷ 50 °C	30 °C	při P32 = 0 je čidlo zpátečky deaktivované
P33 Základní časy algoritmu oběhového čerpadla	0 ÷ 240 s	5 s	-

Tab. 8 Limity pro nastavení parametrů TSP a výchozí hodnoty podle typu kotle (TSP0) - II

Parametr	Nastavitelné hodnoty	Výchozí hodnoty	Poznámky
P34 Ovládání oběhového čerpadla PWM	0 ÷ 1	1	Při P34 = 0: PWM=100 % čerpadlo neběží a PWM=0 % čerpadlo na maximum. Při P34 = 1: PWM=100 % čerpadlo na maximum a PWM=0 % čerpadlo neběží.
P35 Výchozí nastavení parametrů (s výjimkou P0, P1, P2, P3)	0 ÷ 1	-	0 = uživatelské parametry 1 = výchozí parametry
P36 Zobrazení resetu, vypnutí a poruchy	0 ÷ 1	-	0 = VYPNUTO 1 = reset vypnutí a poruchy
P37 Časování post-ventilace	0 ÷ 60 s	10 s	-
P38 Teplota výstupu bojleru	0 ÷ 50 °C	0 °C	Při P38 = 0: teplota výstupu bojleru s automatickou modulací. Při P38 > 0: teplota výstupu bojleru = P38 + nastavení bojleru.
P39 limit minimální teploty vytápění pro rozsah STANDARD	20 ÷ 59 °C	20 °C	-
P40 limit maximální teploty vytápění pro rozsah STANDARD	60 ÷ 78 °C	78 °C	-
P41 limit minimální teploty vytápění pro rozsah OMEZENÝ	20 ÷ 30 °C	20 °C	-
P42 limit maximální teploty vytápění pro rozsah OMEZENÝ	31 ÷ 45 °C	45 °C	-
P43 Vnější nebo pokojová teplota	-	-	pouze při připojení venkovním čidlu nebo pokojovém čidlu
P44 Výstupní teplota vytápění	-	-	-
P45 Vypočítaná jmenovitá výstupní teplota	-	-	pouze při připojení venkovním čidlu nebo pokojovém čidlu
P46 Teplota užitkové vody	-	-	-
P47 Teplota na zpětné větvi kotle	-	-	-
P49 Zobrazení typu kotle	-	-	xyz x=hodnota P0 y=hodnota P2 z=hodnota P3

Tab. 9 Limity pro nastavení parametrů TSP a výchozí hodnoty podle typu kotle (TSP0) - III

Parametr	Nastavitelné hodnoty	Výchozí hodnoty	Poznámky
P50 Zobrazení posledního vypnutí kotle	-	Kód zablokování	-
P51 zobrazení dní uplynulých od posledního zablokování	-	-	-
P52 Zobrazení předposledního vypnutí kotle	-	Kód zablokování	-
P53 zobrazení dní uplynulých od předposledního zablokování	-	-	-
P54 Zobrazení třetího vypnutí kotle od konce	-	Kód zablokování	-
P55 zobrazení dní uplynulých od třetího posledního zablokování	-	-	-
P56 Zobrazení čtvrtého vypnutí kotle od konce	-	Kód zablokování	-
P57 zobrazení dní uplynulých od čtvrtého posledního zablokování	-	-	-
P58 Zobrazení pátého vypnutí kotle od konce	-	Kód zablokování	-
P59 zobrazení dní uplynulých od pátého posledního zablokování	-	-	-
P60 Počet chyb od posledního resetu	-	-	-
P61 Zobrazování na desce měsíčního použití	-	-	-

Tab. 10 Limity pro nastavení parametrů TSP a výchozí hodnoty podle typu kotle (TSP0) - IV

3.17 Plnění systému

Po provedení veškerého připojení může být systém ÚT naplněn.

Při této proceduře je nezbytné provést každý krok s nejvyšší opatrností:

- Otevřete odvodušňovací ventily u všech radiátorů a ověřte správnou funkci automatického ventilu kotle.
- Plynujte otvírejte daný napouštěcí ventil, ověřte přitom správnou funkci všech nainstalovaných automatických odvodušňovacích ventilů (viz Obr. 2 Napouštěcí kohout).
- Zavřete všechny odvodušňovací ventily hned, jak z nich začne vytékat voda.
- Zkontrolujte tlakoměr kotle, zobrazený tlak vody musí být 1±1,3 bar.
- Zavřete napouštěcí ventil a znovu vypusťte jakýkoli případný vzduch pomocí odvodušňovacích ventilů na radiátorech.
- Spusťte kotel a jakmile systém dosáhne pracovní teploty, zastavte čerpadlo a opakujte postup odvodušňování.
- Nechte systém vychladnout a obnovte tlak vody 1±1,3 bar.



VAROVÁNÍ

Pokud jde o čištění vody u domácích topných systémů, doporučujeme používat pouze přípravky vhodné pro multi-kovové topné systémy; podaří se vám tak optimalizovat účinnost a bezpečnost, zajistit dlouhou životnost a bezproblémový provoz pomocných zařízení, minimalizovat spotřebu energie, a tím dodržovat normy a předpisy platné v zemi instalace.



VAROVÁNÍ

Bezpečnostní tlakový spínač tlaku vody zamezí elektronickému zapálení hořáku, pokud je tlak vody nižší než 0,4-0,6 bar. Systém tlaku vody ÚT nesmí být nižší než 1 bar. Jinak naplňte topný systém. Tento krok musí být proveden po vychladnutí systému. Manometr slouží k měření teploty uvnitř topného systému.

3.18 Naplnění sifonu

Před spuštěním kotle a při každé nečinnosti kotle trvající několik dní zkontrolujte, zda je sifon plný vody.

Pokud je sifon prázdný, naplňte jej nalitím vody do kotle skrz potrubí pro odvod spalin.

3.19 Spuštění kotle

3.19.1 Předběžná kontrola

Před spuštěním kotle zkontrolujte, zda:

- jsou kanály pro odtažení spalin a příslušné koncovky nainstalovány podle pokynů: když je kotel v provozu, nesmí přes žádnou těsnicí vložku unikát zplodiny hoření;
- Napájecí napětí kotle musí být 230 V, 50 Hz.
- Topný systém je správně naplněn vodou (manometr ukazuje tlak 1±1,3 bar).
- Jsou veškeré hlavní ventily potrubí otevřeny
- Je v rozvodech správný druh plynu v souladu s kalibrací kotle: v případě potřeby upravte kotel pro daný typ plynu (viz *Přizpůsobení jiným typům plynu* na straně 51). Tento úkon smí provádět pouze kvalifikovaný odborník.
- Hlavní ventil plynovodu je otevřen.
- Nikde neuchází plyn.
- Je spínač před kotlem zapnutý.
- Pojistný ventil není zablokovaný.
- Nikudy neuniká voda.
- Zařízení pro vypouštění kondenzátu umístěné na kotli pracuje správně a není zablokováno.

3.19.2 Zapnutí a vypnutí

Pokud chcete kotel zapnout a vypnout, řiďte se "**Pokyny pro uživatele**" (viz *Pokyny pro uživatele* na straně 9).

3.20 Dostupná hlava

Kotel je vybaven vysoce účinným oběhovým čerpadlem s proměnlivou rychlostí.

Rychlost čerpadla je řízena automaticky elektronikou, v závislosti na nastavení provedeném v parametrech kotle.

Je možné si vybrat mezi dvěma režimy provozu čerpadla:

1 Provoz "při stále rychlosti"

V provozním režimu při konstantní ΔT se rychlost čerpadla automaticky změní tak, aby pevně udržela ΔT mezi výstupem a zpátečkou na hodnotě nastavené v parametrech kotle.

2 Provoz "při konstantní ΔT "

V provozním režimu při stálé rychlosti zůstane rychlost oběhového čerpadla konstantní na hodnotě nastavené v parametrech kotle.

V průběhu ohřevu užitkové vody oběhové čerpadlo pracuje při stálé rychlosti nastavené v parametrech kotle.



VAROVÁNÍ

Oběhové čerpadlo je nastaveno během výroby na provozní režim při konstantní ΔT .

Pro správný provoz kotle se doporučuje neměnit tovární nastavení.

V případě, že budete muset změnit nastavení oběhového čerpadla, obraťte se na Servisní středisko.

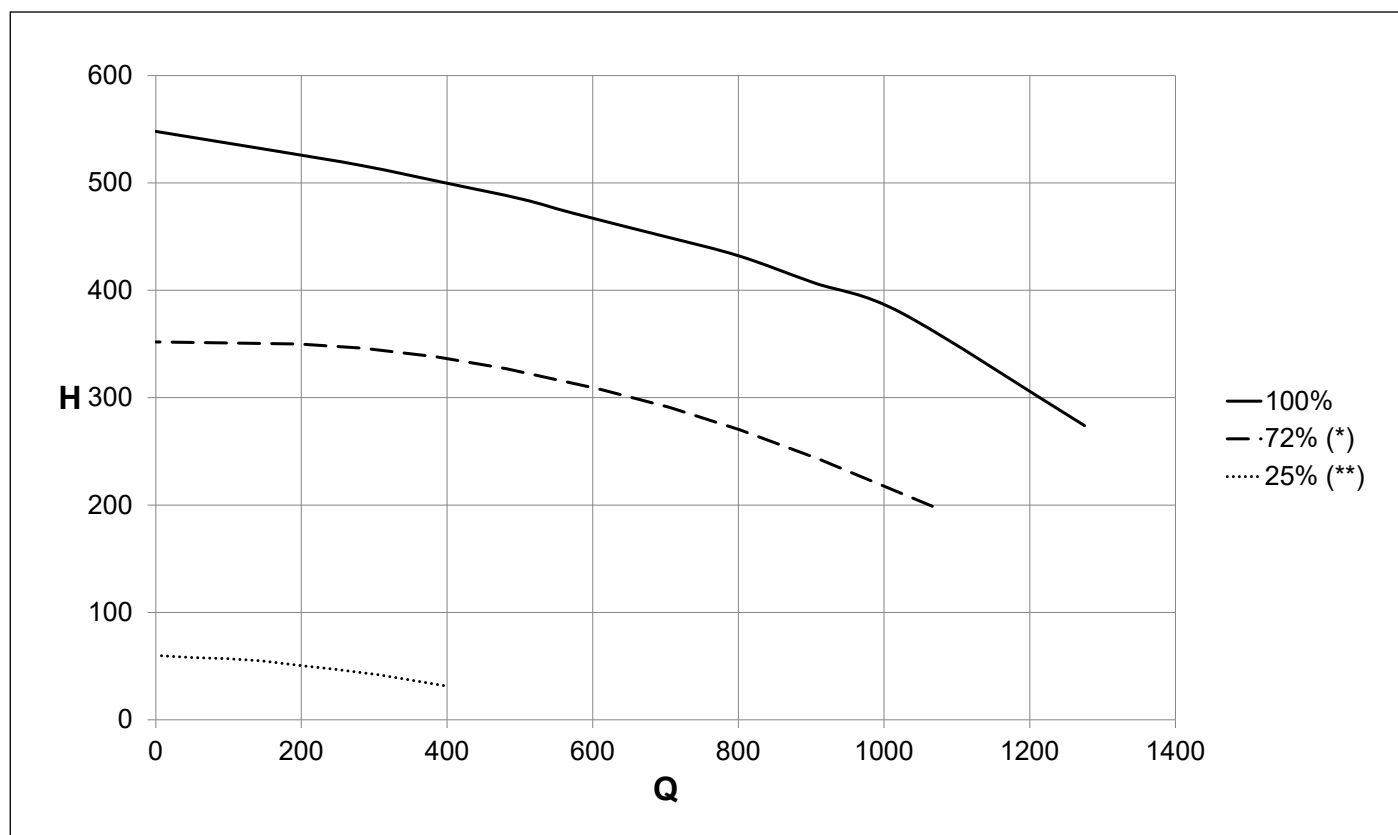

Obr. 22 Dostupná hlava

Q Průtok (l/h)

H Dostupná hlava (mbar)

(*) Minimální zakřivení použitelné v systémech bez hydraulického odlučovače

(**) Minimální zakřivení použitelné v systémech s hydraulickým odlučovačem

3.21 Elektrické schéma

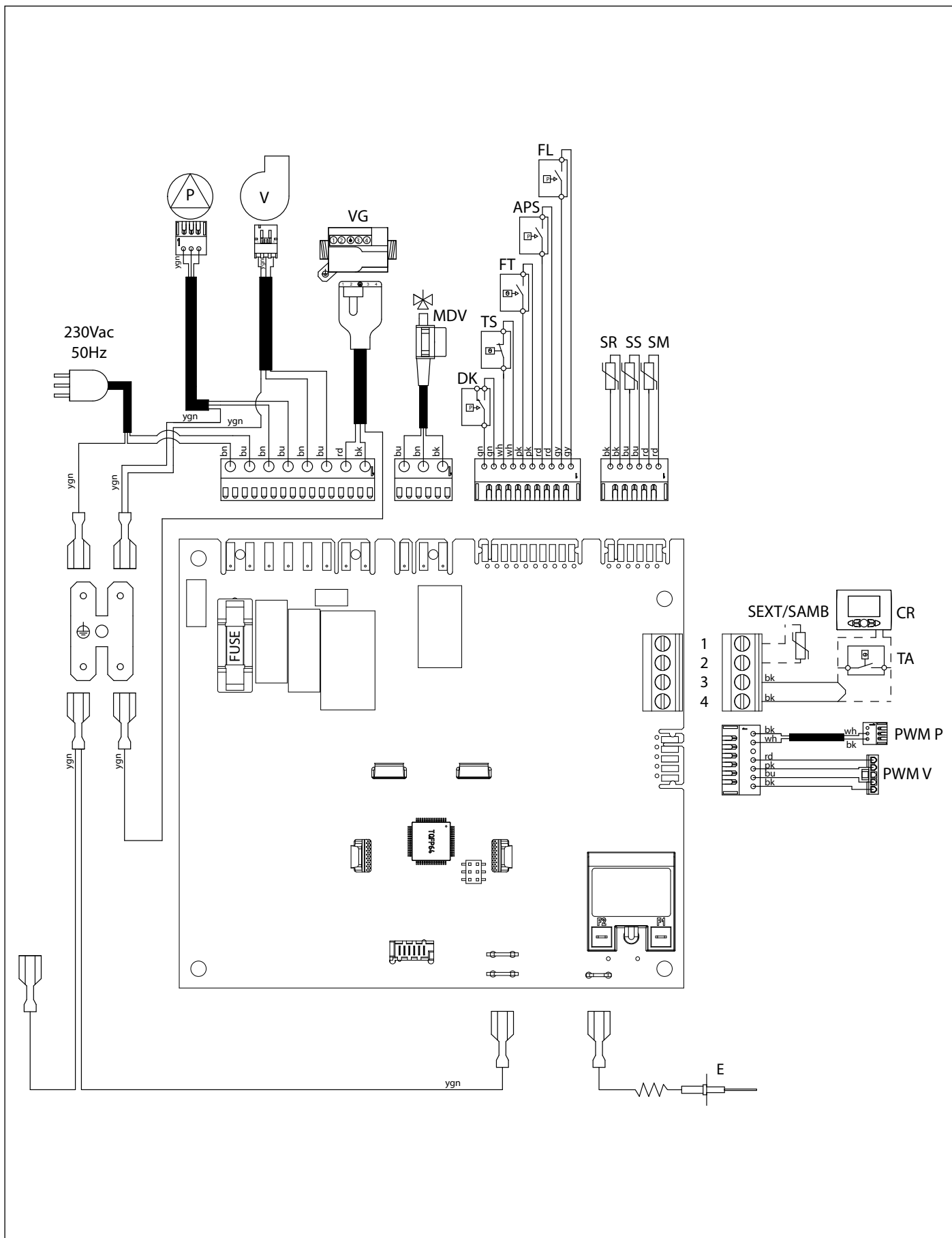

Obr. 23 Elektrické schéma KC

Vnitřní připojení

P:	čerpadlo kotle
V:	bezkartáčový ventilátor
VG:	plynový ventil
MDV:	Elektrický přepínací ventil
DK:	spínač nízkého tlaku vody
TS:	bezpečnostní termostat výstup vytápění
FT:	spalinový termostat
APS:	spínač tlaku vzduchu
FL:	průtokoměr užitkové vody
SR:	sonda na vratném potrubí NTC 10k Ohm při 25°C B=3435
SS:	sonda NTC TUV 10kohm při 25 °C B = 3435
SM:	sonda vytápění NTC 10k Ohm PŘI 25°C B=3435
PWM P:	PWM signální kabel pro oběhové čerpadlo
PWM V:	PWM signální kabel pro ventilátor
E:	zapalovací/detekční elektroda

Připojení, která provede instalatér

1-2:	venkovní sonda NTC 10k Ohm při 25 °C B=3977 o pokojové čidlo NTC 10 kohm při 25 °C B=3977 (SEXT/SAMB)
3-4:	pokojový termostat o Dálkové ovládání (TA-CR)

3.22 Přizpůsobení jiným typům plynu



VAROVÁNÍ

Kotle jsou vyráběny pro použití s plynem, který je uveden na obalu a na typovém štítku.

Jakákoli pozdější úprava musí být realizována výhradně kvalifikovanými odborníky s použitím příslušenství navrženého výrobcem a za dodržování postupu a pokynů pro správné nastavení kotle.

- Odpojte kotel od zdroje napájení.
- Zavřete plynový kohout.
- Odstraňte vnější přední panel kotle.
- Otočte schránku elektronické DPS dolů.
- Odpojte plynové potrubí od plynového ventilu (viz Obr. 24 Vyměňte plynovou membránu).
- Vyměňte plynovou membránu (A) za membránu na nový typ plynu (viz Obr. 24 Vyměňte plynovou membránu a Tab. 11 Průměr plynových membrán (mm)).

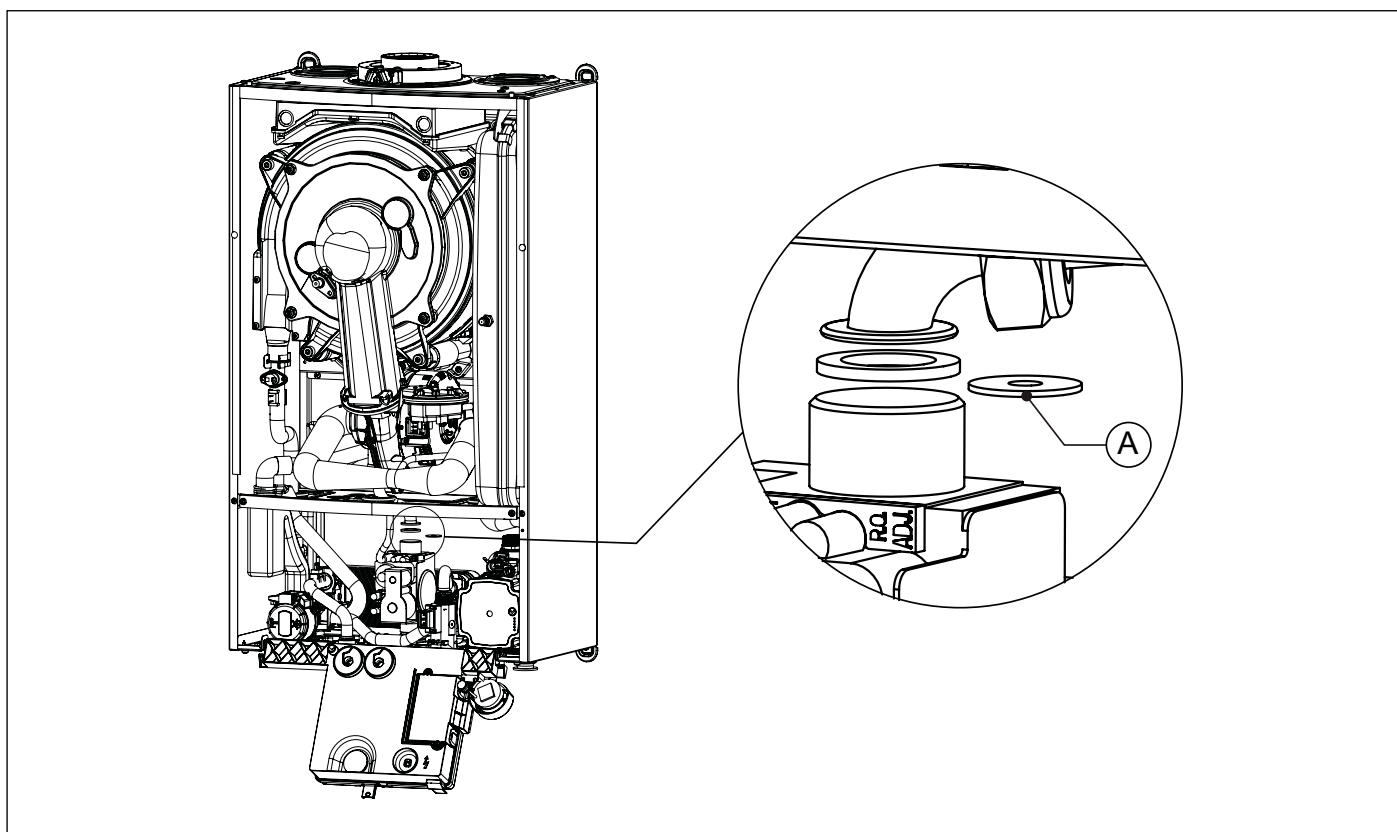

Obr. 24 Vyměňte plynovou membránu

Palivo	Průměr klapky [mm]
Metan	5,3
Propan	4,3

Tab. 11 Průměr plynových membrán (mm)

- Připojte plynové potrubí k plynovému ventilu.
- Namontujte zpět vnější přední panel kotle.
- Znovu připojte napájení a otevřete plynový kohout.
- Změňte hodnotu parametru **P0-TSP0** v závislosti na výkonu kotle (viz odst. *Parametry TSP* na straně 43).
- Nastavte plynový ventil (viz odst. *Nastavení plynového ventilu* na straně 52).

3.23 Nastavení plynového ventilu



VAROVÁNÍ

V případě kotle připojeného k rozvodné síti plynu, do které může být dodávána směs metanu a vodíku až do 20 % (20 %H₂NG), viz oddíl *Regulace plynového ventilu 20%H₂NG rozvodné sítě* na straně 53.



VAROVÁNÍ

Níže popsaná nastavení je nutné provádět bez demontáže předního uzavíracího panelu spalovací komory.

Nastavení maximálního tepelného výkonu

- Ujistěte se, že je termostat prostředí (volitelný) v poloze **ON**.
- Zvolte na ovládacím panelu režim POUZE VYTÁPĚNÍ, stisknutím tlačítka „Volba provozního stavu“, dokud se na displeji neobjeví symbol .
- Spusťte funkci „kominík“ (viz *Funkce čištění kouřovodu* na straně 36). Kotel se přepne na provoz s max. výkonem.
- Pokud jste provedli změnu plynu, budete potřebovat přístup k programování a nastavit parametr **P0** v závislosti na výkonu a na přiváděném plynu, jak je uvedeno v Tab. 7 Limity pro nastavení parametrů TSP a výchozí hodnoty podle typu kotle (TSP0) - I.
- Ověřte, že hodnoty parametrů **P4-P5-P6-P7-P8-P9** odpovídají hodnotám uvedeným na Tab. 7 Limity pro nastavení parametrů TSP a výchozí hodnoty podle typu kotle (TSP0) - I.
- Nastavte hodnotu oxidu uhličitého (CO₂) ve spalinách otáčením regulátoru poměru **C** (viz Obr. 25 *Nastavení plynového ventilu*) a ujistěte se, že je v mezích Tab. 12 Hodnoty CO₂ ve spalinách. Nechte kotel v režimu kominíka a přejděte k dalšímu kroku nastavení minimálního výkonu.

Nastavení minimálního tepelného výkonu

- Nastavte provoz na minimum podržením tlačítka - **TUV**, dokud se na displeji nezobrazí hodnota odpovídající minimální rychlosti ventilátoru pro výkon a přiváděný plyn kotle podle Tab. 7 Limity pro nastavení parametrů TSP a výchozí hodnoty podle typu kotle (TSP0) - I.
- Kotel se přepne na minimum.
- Nastavte hodnotu oxidu uhličitého (CO₂) ve spalinách otáčením regulátoru offset **C** (viz Obr. 25 *Nastavení plynového ventilu*) a ujistěte se, že je v mezích Tab. 12 Hodnoty CO₂ ve spalinách.
- Podržte stisknuté tlačítko „Reset“ pro ukončení funkce kominíka.

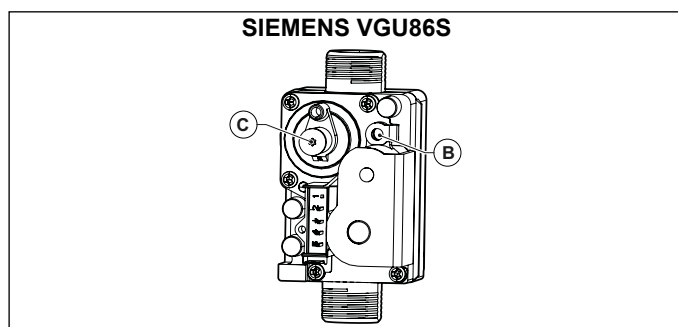
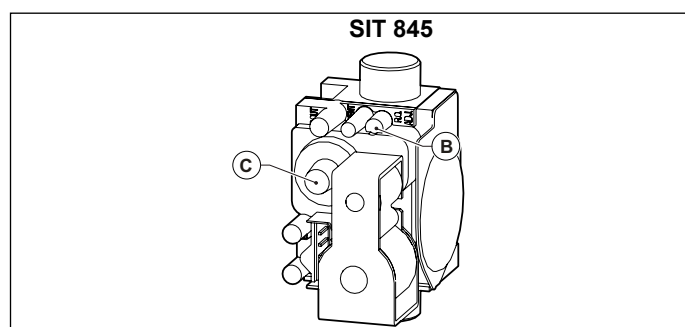

Obr. 25 Nastavení plynového ventilu

Palivo	Hodnota CO ₂ spalin Max. výkon ⁽¹⁾ [%]	Hodnota CO ₂ spalin Min. výkon [%]
Metan	9,0 ± 0,3	9,3 ± 0,3
Propan	10,0 ± 0,3	10,0 ± 0,3

Tab. 12 Hodnoty CO₂ ve spalinách

(1) Maximální tepelný průtok užitkové vody

3.23.1 Regulace plynového ventilu 20%H2NG rozvodné sítě



VAROVÁNÍ

V případě kotle připojeného k rozvodné plynové síti, do které může být dodávána směs metanu a vodíku až do 20 % (20% H2NG), je nutné použít spalovací analyzátor s přímým měřením kyslíku, který je pravidelně kalibrován, a nastavení musí být provedeno s použitím hodnot O₂ a offsetového tlaku jako reference.

Pro měření offsetu tlaku použijte diferenční tlakoměr s negativním rozsahem měření a přesností alespoň +/- 1 Pa.



VAROVÁNÍ

Níže popsaná nastavení je nutné provádět bez demontáže předního uzavíracího panelu spalovací komory.

Nastavení maximálního tepelného výkonu

- Ujistěte se, že je termostat prostředí (volitelný) v poloze **ON**.
- Zvolte na ovládacím panelu režim POUZE VYTÁPĚNÍ, stisknutím tlačítka „Volba provozního stavu“, dokud se na displeji neobjeví symbol .
- Spusťte funkci „kominík“ (viz *Funkce čištění kouřovodu* na straně 36). Kotel se přepne na provoz s max. výkonem.
- Pokud jste provedli změnu plynu, budete potřebovat přístup k programování a nastavit parametr **P0** v závislosti na výkonu a na přiváděném plynu, jak je uvedeno v Tab. 7 Limity pro nastavení parametrů TSP a výchozí hodnoty podle typu kotle (TSP0) - I.
- Ověřte, že hodnoty parametrů **P4-P5-P6-P7-P8-P9** odpovídají hodnotám uvedeným na Tab. 7 Limity pro nastavení parametrů TSP a výchozí hodnoty podle typu kotle (TSP0) - I.
- Otáčením regulátoru poměru **B** (viz Obr. 25 Nastavení plynového ventilu) nastavte hodnotu kyslíku (O₂) ve spalínách tak, aby byla v mezích Tab. 13 Hodnoty O₂ ve spalínách.
- Zkontrolujte, zda je hodnota oxidu uhelnatého (CO) ve spalínách při maximálním výkonu nižší než mezní hodnota Tab. 13 Hodnoty O₂ ve spalínách.
- Nechte kotel v režimu kominíka a přejděte k dalšímu kroku nastavení minimálního výkonu.

Nastavení minimálního tepelného výkonu

- Nastavte provoz na minimum podržením tlačítka - **TUV**, dokud se na displeji nezobrazí hodnota odpovídající minimální rychlosti ventilátoru pro výkon a přiváděný plyn kotle podle Tab. 7 Limity pro nastavení parametrů TSP a výchozí hodnoty podle typu kotle (TSP0) - I.
- Kotel se přepne na minimum.
- Otevřete závitový šroub offsetu tlaku **D** a připojte jej ke kladnému přívodu (*) diferenčního tlakoměru (viz. Obr. 26 Nastavení offsetu tlaku).
- Otočte regulátorem offsetu **C** (viz. Obr. 25 Nastavení plynového ventilu) a nastavte hodnotu kyslíku (O₂) ve spalínách a offset tlaku, dokud obě hodnoty nebudou v mezích hodnoty O₂. Tab. 13 Hodnoty O₂ ve spalínách.
- Zkontrolujte, zda je hodnota oxidu uhelnatého (CO) ve spalínách při minimálním výkonu nižší než mezní hodnota. Tab. 13 Hodnoty O₂ ve spalínách.
- Odpojte přípojku od diferenčního tlakoměru a dotáhněte závitový šroub tlaku **D**.
- Podržte stisknuté tlačítko „Reset“ pro ukončení funkce kominíka.

(*) připojení ke kladnému přívodu je podmíněno tím, že se používá diferenční tlakoměr s měřením v záporném rozsahu.

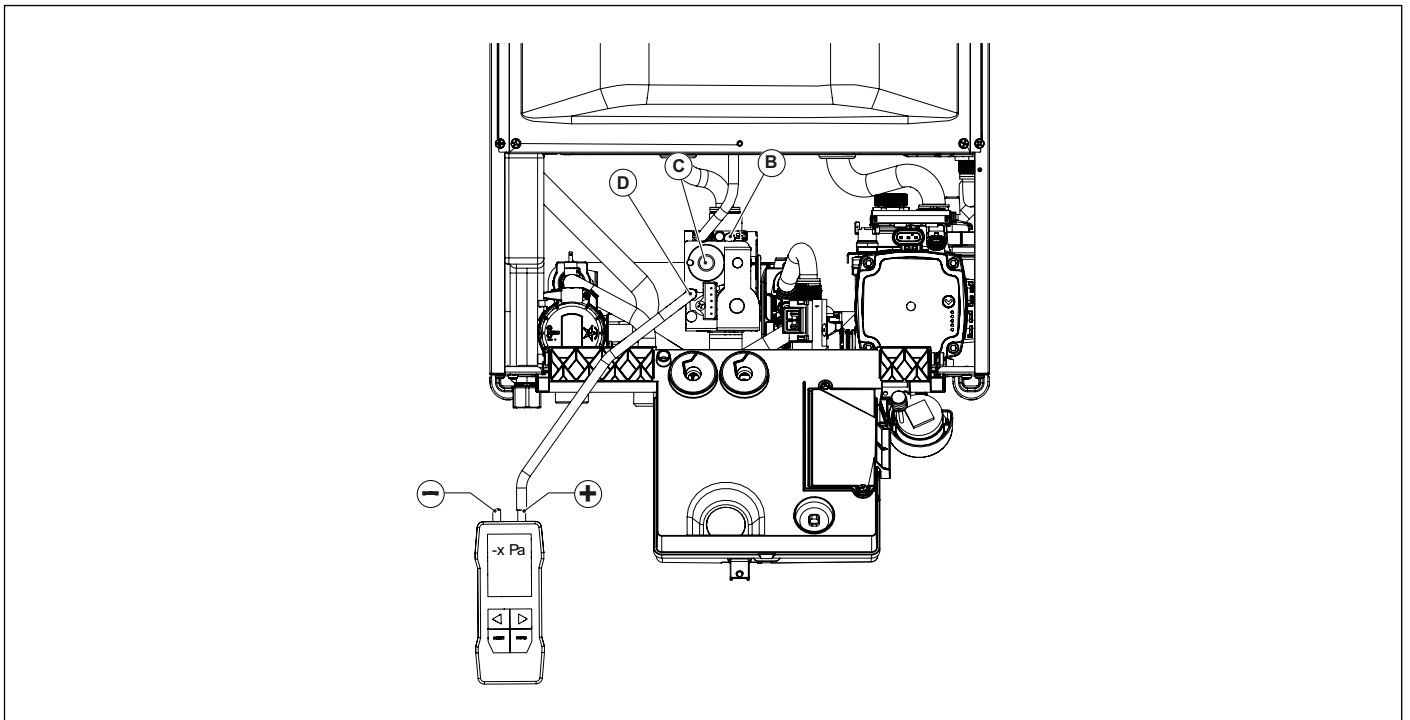

Obr. 26 Nastavení offsetu tlaku

Model	Palivo	Tlak přívodu plynu [mbar]	Průměr klapky [mm]	Hodnota O ₂ Qmax ⁽¹⁾ [%]	Hodnota O ₂ Qmin [%]	Maximální hodnota CO ⁽²⁾ [ppm]	Offset tlaku Qmin	
							Dolní mez [Pa]	Horní mez [Pa]
24 kW	Zemní plyn G20 20% směs H2NG	20	5,3	4,9 ± 0,5	4,4 ± 0,5	350	-7,0	3,0

Tab. 13 Hodnoty O₂ ve spalinách

(1) Maximální tepelný průtok užitkové vody

(2) Vztahuje se na CO upravený na kyslík 0 %

4. Zkouška kotle

4.1 Předběžná kontrola

Před zkouškou kotle je vhodné ověřit, zda:

- kanál pro odtaž spalín a příslušná koncovka jsou instalovány v souladu s pokyny: **skrze žádné z těsnění nesmí unikát zplodiny vznikající hořením.**
- napájecí napětí kotle musí být 230 V, 50 Hz;
- je systém správně naplněn vodou (manometr ukazuje tlak 1±1,3 bar);
- jsou veškeré hlavní ventily potrubí otevřeny;
- je v rozvodech správný druh plynu v souladu s kalibrací kotle: v případě potřeby upravte kotel pro daný typ plynu; tento krok smí provádět pouze kvalifikovaný odborník;
- je hlavní ventil plynovodu otevřen;
- **nikde neuchází plyn;**
- je externí spínač kotle zapnutý;
- pojistný ventil 3 bar není zablokován;
- nikudy neuniká voda;
- sifon vypouštění kondenzátu namontovaný na kotli správně pracuje a není zablokovaný.



VAROVÁNÍ

Pokud kotel není nainstalovaný v souladu se současnými zákony a normami, uvědomte pověřenou osobu a funkci kotle sami nezkoušejte.

4.2 Zapnutí a vypnutí

Pokud chcete kotel zapnout a vypnout, řiďte se **Pokyny pro uživatele**.

5. Údržba



VAROVÁNÍ

Veškerá údržba a opravy musejí být prováděny kvalifikovanými odborníky.



VAROVÁNÍ

Správná pravidelná údržba kotle je základním předpokladem pro bezpečnost.

Výrobce důrazně doporučuje, aby zásahy do výrobku, stejně jako jeho opravy, vykonávalo Servisové centrum nebo kvalifikovaný personál.

Díky vhodné údržbě je zajištěn efektivní provoz, ochrana prostředí a bezpečnost lidí, zvířat a okolních předmětů.



VAROVÁNÍ

Díky vhodné údržbě je zajištěn efektivní provoz, ochrana prostředí a bezpečnost lidí, zvířat a okolních předmětů. Operace údržby musí být provedené nejméně jednou ročně.



VAROVÁNÍ

Před provedením jakékoli údržby zahrnující výměnu součástí a/nebo čištění vnitřních částí kotle odpojte elektrické napájení.

5.1 Harmonogram údržby

Údržba zahrnuje čištění a různé kontroly. Konkrétněji:

Prohlídky a kontroly

- Kontrola celkového stavu kotle.
- Kontrola netěsností kotle a připojení k rozvodu plynu.
- Kontrola tlaku mezi přívodem plynu a kotlem.
- Kontrola zapalování hořáku.
- Kontrola spalovacích parametrů kotle prostřednictvím analýzy spalin.
- Kontrola integrity, dobrého stavu a těsnosti potrubí odvodu spalin.
- Kontrola provozu ventilátoru spalování.
- Kontrola celkového stavu bezpečnostních zařízení kotle.
- Kontrola netěsností a zoxidovaných ploch na přípojkách kotle.
- Kontrola účinnosti bezpečnostních ventilů zařízení.
- Kontrola plnicího tlaku expanzní nádoby.
- Kontrola řádného vyprázdnění kondenzátu ze sifonu instalovaného v kotli.

Je nezbytné pročistit následující části

- Vyčistěte celou vnitřní část kotle.
- Vyčistěte systém pro sání vzduchu a odtah spalin.
- Vyčistěte výměník tepla.
- Vyčištění sifonu a potrubí pro vypouštění kondenzátu.
- Čištění filtrů na zařízení (pokud existují).

Při úplné první kontrole kotle také ověřte:

- Vhodnost místnosti pro ohříváč vody.
- Průměr a délka kanálů pro odtah spalin.
- Instalace je provedena v souladu s pokyny v tomto návodu pro „Instalaci a údržbu“.



VAROVÁNÍ

Pokud zařízení není schopné správně fungovat bez toho, že by mohlo vzniknout nebezpečí pro osoby, zvířata a věci, tj. když se zjistí stav neodpovídající normě a platné legislativě, sdělte to svému nadřízenému a napište v tomto smyslu prohlášení.



VAROVÁNÍ

Výrobce se zřiká zodpovědnosti za jakékoliv škody na osobách, zvířatech a věcech způsobené nepovolenými anebo nesprávnými zásahy na kotli nebo zanedbanou/nedostatečnou údržbou.

5.2 Analýza spalování

Spalovací vlastnosti kotle, které je třeba ověřit za účelem určení účinnosti a emisí, musí být změřeny v souladu s platnými právními předpisy a normami.

5.3 Mimořádná údržba

Mimořádná údržba zahrnuje výměnu komponentů zařízení z důvodu opotřebení nebo vady.



VAROVÁNÍ

Bezpodmínečně dodržujte níže uvedené pokyny.

Plynový ventil

Je nutné vyměnit těsnění mezi plynovým ventilem a plynovým potrubím. Potom zkontrolujte těsnost.

Utahovací moment přípojek plynových potrubí musí být 23 Nm.

Je nutné provést seřízení plynového ventilu. Při seřizování postupujte přesně podle popisu v odstavci *Nastavení plynového ventilu* na straně 52, pro související části.

Je nutné zkontrolovat dokonalé hermetické utěsnění tlakových snímačů ventilu.

Deska elektroniky kontroly plamene

Deska elektroniky musí být nakonfigurována podle modelu kotle v souladu s pokyny dodávanými s ventilem.

V případě ztráty nebo pochybností kontaktujte výrobce kotle.

Je nezbytně nutné nakonfigurovat náhradní desku elektroniky na typ plynu, na který je nastaven kotel a na jeho výkon.

Při provádění konfigurace bezpodmínečně dodržujte postupy odstavce *Parametry TSP* na straně 43, pro nastavení parametru P0.

Zajistěte připojení veškeré kabeláže podle schématu zapojení v odstavci *Elektrické schéma* na straně 49.

Spínač tlaku vzduchu

Je nutné zkontrolovat, zda kód a hodnoty seřízení náhradního dílu odpovídají modelu výrobku, do kterého bude náhradní díl instalován - v souladu s tabulkou technických údajů.

Po provedení výměny je nutné zkontrolovat těsnost a připojení obou silikonových trubek.

Bezpečnostní termostaty a snímače teploty

Náhradní díl musí být správně upevněn a v perfektním kontaktu s prvkem, jehož teplota má být měřena.

Ventilátor spalování

Je nutné správně umístit těsnění do jejich uložení a stará těsnění vyměnit za nová, dodávaná s náhradním dílem.

Upevněte desku ventilátoru všemi šrouby a zkontrolujte těsnost.

Tepelný výměník

V případě činnosti zahrnujících otevření výměníku tepla, např. kvůli přístupu k hořáku, je nutné vyměnit všechna související těsnění a zkontrolovat těsnost.

Zapalovací elektrody a detekční elektrody plamene, sklo průhledítka

V případě činnosti zahrnujících demontáž a/nebo výměnu elektrod a/nebo skla průhledítka je nutné vyměnit související těsnění a zkontrolovat těsnost.

Hydraulické komponenty

V případě činnosti zahrnujících demontáž a/nebo výměnu hydraulických komponentů je nutné vyměnit související těsnění a zkontrolovat těsnost, aby se předešlo únikům vody.

6. Vypnutí, demontáž a likvidace



VAROVÁNÍ

Plynové kotle jsou elektrická a elektronická zařízení (EEZ) a když se vyřadí z provozu, stávají se odpadními elektrickými a elektronickými zařízeními (OEEZ) a jako taková se musejí likvidovat v souladu s platnou legislativou země instalace.

Plynové kotle jsou klasifikovány jako domácí zařízení a musejí se likvidovat spolu s pračkami, myčkami na nádobí a sušičkami (odpad OEEZ R4).

Je zakázáno rozebírat plynové kotle a likvidovat je způsobem přímo nestanoveným zákonem.

Vypnutí, demontáž a likvidace musí být provedeny s kotlem za studena, po jeho odpojení od plynovodu a elektrické sítě.



VAROVÁNÍ

Uživatel není oprávněn provést tyto činnosti osobně.

7. Prolémy, příčiny a jejich odstranění

7.1 Řešení problémů

STAV KOTLE	PORUCHA	MOŽNÁ PŘÍČINA	ÚKOLY UŽIVATELE	ÚKOLY PRO KVALIFIKOVANÝ PERSONÁL
E01*	Hořák nezapaluje.	Porucha přívodu plynu.	Zkontrolujte přívod plynu. Zkontrolujte, zda nezasáhl hlavní ventil plynovodu nebo pojistný ventil plynovodu.	
		Plynový ventil je odpojen.	Kontaktujte kvalifikovaný personál	Znovu připojte.
		Plynový ventil je poškozen.	Kontaktujte kvalifikovaný personál	Proveďte výměnu.
		Deska je poškozena.	Kontaktujte kvalifikovaný personál	Proveďte výměnu.
	Hořák nezapaluje: není jiskra.	Zapalovací elektroda je poškozena.	Kontaktujte kvalifikovaný personál	Vyměňte elektrodu.
		Zapalovací transformátor je poškozen.	Kontaktujte kvalifikovaný personál	Vyměňte zapalovací transformátor.
		Elektronická deska nezapaluje. Elektronická deska je poškozena.	Kontaktujte kvalifikovaný personál	Vyměňte elektronickou desku.
	Hořák se zapálí na několik vteřin a opět zhasne.	Elektronická deska nedetekuje plamen: nesprávné zapojení fáze a nuly.	Kontaktujte kvalifikovaný personál	Ověřte správné zapojení fáze a nuly.
		Vodič elektrody pro detekci plamene je přerušen.	Kontaktujte kvalifikovaný personál	Znovu jej připojte nebo vyměňte.
		Vodič elektrody pro detekci plamene je vadný.	Kontaktujte kvalifikovaný personál	Vyměňte elektrodu.
		Elektronická deska nedetekuje plamen: je poškozena.	Kontaktujte kvalifikovaný personál	Vyměňte elektronickou desku.
		Je nastavena příliš nízká teplota zažehnutí.	Kontaktujte kvalifikovaný personál	Zvyšte teplotu.
		Minimální tepelný příkon je nesprávně nastaven.	Kontaktujte kvalifikovaný personál	Zkontrolujte nastavení hořáku.
E02*	Průtoková teplota přesáhla maximální povolenou hodnotu.	Oběhové čerpadlo je poškozeno.	Kontaktujte kvalifikovaný personál	Proveďte výměnu.
		Oběhové čerpadlo je zadřeno.	Kontaktujte kvalifikovaný personál	Zkontrolujte elektrické zapojení čerpadla.
E03*	Zásah termostatu spalin.	Špatný tah spalin.	Kontaktujte kvalifikovaný personál	Zkontrolujte průchod a mřížku sání vzduchu oxidličovadla.
		Potrubí na odtah spalin/sání vzduchu je ucpané.	Kontaktujte kvalifikovaný personál	Zkontrolujte přítomnost ucpání v potrubí a odstranit.
		Spalinový termostat je poškozen.	Kontaktujte kvalifikovaný personál	Proveďte výměnu.

STAV KOTLE	PORUCHA	MOŽNÁ PŘÍČINA	ÚKOLY UŽIVATELE	ÚKOLY PRO KVALIFIKOVANÝ PERSONÁL
E04**	Vodní tlak systému ÚT je nízký.	Zařízení bylo nedávno odvzdušněno.	Naplňte zařízení (viz část Zablokování kotle). Pokud se chyba objeví znovu, kontaktujte servisní středisko nebo kvalifikovaný personál.	
		Systém není řádně utěsněn.	Zkontrolujte systém.	
		Tlakový převodník je odpojen.	Kontaktujte kvalifikovaný personál	Znovu připojte.
		Tlakový převodník je poškozen.	Kontaktujte kvalifikovaný personál	Provedte výměnu.
E05**	Selhání sondy	Průtoková sonda je elektronicky odpojena.	Kontaktujte kvalifikovaný personál	Znovu připojte.
		Průtoková sonda je poškozena.	Kontaktujte kvalifikovaný personál	Provedte výměnu.
E06**	Porucha sondy užitkové vody.	Sonda užitkové vody je elektricky odpojena.	Kontaktujte kvalifikovaný personál	Provedte výměnu.
		Sonda TUV je poškozena.	Kontaktujte kvalifikovaný personál	Provedte výměnu.
E15**	Porucha sondy na zpětné větvi.	Sonda je elektronicky odpojena.	Kontaktujte kvalifikovaný personál	Znovu připojte.
		Sonda je poškozena	Kontaktujte kvalifikovaný personál	Provedte výměnu.
E23**	Porucha venkovního čidla (pouze při připojeném venkovním čidle).	Sonda je elektronicky odpojena.	Kontaktujte kvalifikovaný personál	Znovu připojte.
		Sonda je poškozena	Kontaktujte kvalifikovaný personál	Provedte výměnu.
E31**	Selhání spojení dálkového ovládání (pouze na displeji dálkového ovládání)	Dálkové ovládání není připojeno k elektronické desce kotle.	Kontaktujte kvalifikovaný personál	Znovu připojte.
		Dálkové ovládání je poškozeno.	Kontaktujte kvalifikovaný personál	Provedte výměnu.
		Elektronická deska kotle je poškozena.	Kontaktujte kvalifikovaný personál	Provedte výměnu.
E40*	Porucha ventilátoru.	Ventilátor je odpojen.	Kontaktujte kvalifikovaný personál	Znovu připojte.
		Ventilátor je poškozen.	Kontaktujte kvalifikovaný personál	Provedte výměnu.
E44**	Porucha pokojového čidla (pouze při připojeném pokojovém čidle).	Sonda je elektronicky odpojena.	Kontaktujte kvalifikovaný personál	Znovu připojte.
		Sonda je poškozena	Kontaktujte kvalifikovaný personál	Provedte výměnu.
E70*	Problémy s dodávkou vzduchu. Možná neprůchodnost výměníku tepla na straně spalín.	Výměník tepla je na straně spalín neprůchodný.	Kontaktujte kvalifikovaný personál	Zkontrolujte výměník tepla.
E77	Problémy s elektrickým napájením elektronické DPS.	Elektrická síť není stabilní.	Kontaktujte kvalifikovaný personál	Zkontrolujte elektrickou síť.

STAV KOTLE	PORUCHA	MOŽNÁ PŘÍČINA	ÚKOLY UŽIVATELE	ÚKOLY PRO KVALIFIKOVANÝ PERSONÁL
E78*	Výstupní teplota roste příliš rychle.	Oběhové čerpadlo je zadřeno.	Kontaktujte kvalifikovaný personál	Oběhové čerpadlo je poškozeno.
		Čerpadlo má poruchu.	Kontaktujte kvalifikovaný personál	Proveďte výměnu.
		Přítomnost vzduchu v zařízení.	Kontaktujte kvalifikovaný personál	Odvzdušnit kotel otevřením jolly na výměníku a čerpadlu.
E80*	ΔT mezi výstupem a návratem není v rozmezí limitu.	Sondy na výstupu a/nebo na zpátečce mají poruchu.	Kontaktujte kvalifikovaný personál	Vyměnit.
		Potrubí by-pass je ucpané	Kontaktujte kvalifikovaný personál	Uvolnit nebo vyměnit.
		Přepouštěcí ventil není namontovaný nebo je nesprávně namontovaný.	Kontaktujte kvalifikovaný personál	Obnovit správnou konfiguraci přepouštěcího ventilu.
		(spalinový termostat byl spuštěn)	Kontaktujte kvalifikovaný personál	Vyměnit nebo vyčistit tepelný výměník.
E81*	Oběh vody kotle v kotli není v pořádku.	V systému není dostatečný tlak.	Kontaktujte kvalifikovaný personál	Zkontrolujte systém.
		Voda necirkuluje systémem správně.	Kontaktujte kvalifikovaný personál	Zkontrolujte systém.

* chyby, které může uživatel odstranit podržením tlačítka **RESET**

** chyby, které se ihned po odstranění jejich příčin resetují automaticky samy

PROHLÁŠENÍ UE O SHODĚ		n° 015/36220	
		15/08/2020	Ed. 1
<p>Nařízení (EU) 2016/426 Směrnice 92/42/EHS Směrnice o elektromagnetické kompatibilitě 2014/30/EU Směrnice o nízkém napětí 2014/35/EU Směrnice o Ekodesignu 2009/125/ES Nařízení (EU) 2017/1369</p>			
<p>FONDITAL S.p.A. se sídlem v Via Cerreto 40 - 25079 Vobarno (BS) - Italla (Itálie)</p> <p>Na vlastní výlučnou zodpovědnost prohlašuje, že níže uvedené výrobky jsou v souladu se základními požadavky, které předepisuje výše uvedená legislativa</p>			
Typ: Obchodní značka: Modely:	36220 Fondital Tenerife KC 24		
Certifikátu (UE) 2016/426	51DL4991	Vydáno úřadem 0051 IMQ Milán formulář B - ze dne 08/07/2020 Platnost deset let	
Certifikátu 92/42/CEE	51DL4992	Vydáno úřadem 0051 IMQ Milán formulář B - ze dne 08/07/2020	
Technických norem: EN 15502-1:2012+A1:2015; EN 15502-2-1:2012+A1:2016 EN 60335-2-102 (2016) EN 55014-1 (2006) + A1(2009) + A2 (2011); EN 55014-2 (1997) + A1 (2001) + A2 (2008) EN 61000-3-2 (2014); EN 61000-3-3 (2013)			

Vobarno (BS), 15/08/2020

Fondital S.p.A.
Za vedení společnosti
Valeria Niboli



Tato stránka je záměrně ponechána prázdná



Fondital S.p.A. - Società a unico socio
25079 VOBARNO (Brescia) Italy - Via Cerreto, 40
Tel. +39 0365 878 31
Fax +39 0365 878 304
e-mail: info@fondital.it
www.fondital.com

Výrobce si vyhrazuje právo provést úpravy svých výrobků kdykoli podle potřeby, aniž by došlo ke změnám základních vlastností výrobků samotných.

Uff. Pubblicità Fondital IST 03 C 1559 - 02 | Marzo 2024 (03/2024)